

HIPPOCAMPE®



Hippocampe Playa y Todoterreno

Instrucciones de uso y de montaje

S : 0001-TS-02-BM	L : 0001-TL-02-BM
0001-TS-02-RO	0001-TL-02-RO
M : 0001-TM-02-BM	XL : 0001-TX-02-BM
0001-TM-02-RO	0001-TX-02-RO

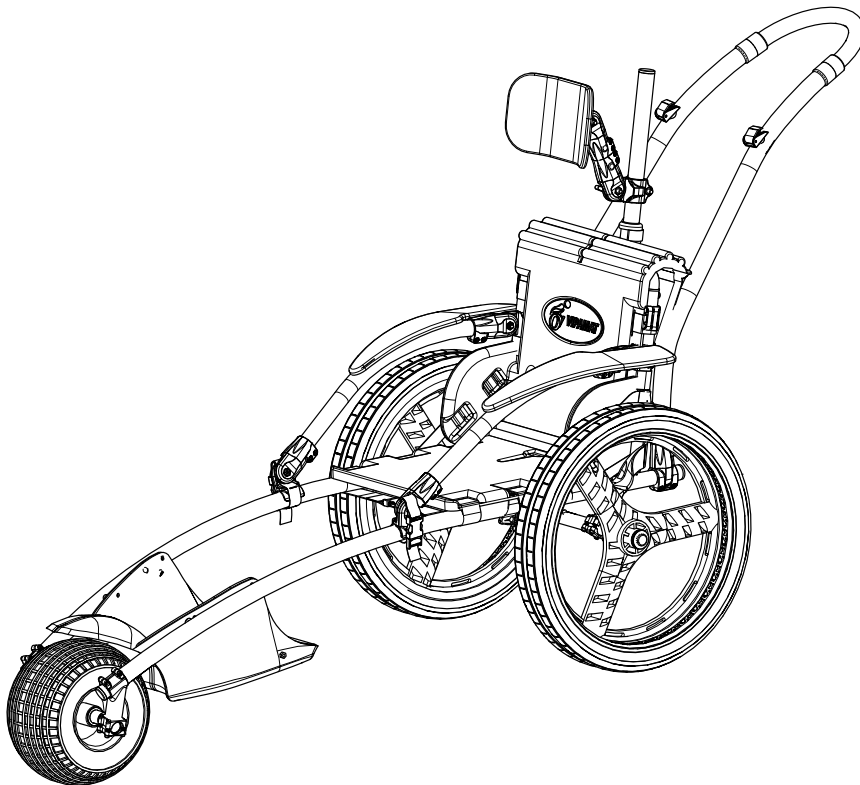

En el esquema, el reposacabezas ajustable y el par de apoyabrazos son opciones.

VIPAMAT

3 rue Gustave Eiffel - 56270 PLOEMEUR (France)
Tel : +33 2 97 86 24 87 - Fax : +33 2 97 86 73 81
www.vipamat.com - contact@vipamat.com

¡Felicitaciones ! Acaba de comprar una silla Hippocampe Playa y Todoterreno de Vipamat. La silla Hippocampe lo acompañará en todas sus actividades al aire libre. Polivalente y cómoda, con esta silla podrá ir a la playa, a la orilla del mar y a bañarse. También podrá disfrutar de paseos en la montaña, en el bosque y por suelos nevados.

Esta silla ha sido diseñada para personas de movilidad reducida de todas las edades.

Índice

1 Descubrir el Hippocampe Playa y Todoterrenop2	3.6 Montaje de la opción cinturón ventralp17
2 Informaciones legales y de seguridadp4	3.7 Montaje de la opción redes de apoyabrazosp19
2.1 Precauciones de seguridad y de utilización.....p4	3.8 Montaje de la opción red del capó del reposapiés ...p21
2.2 Declaración de conformidad y condiciones de garantía..p5	3.9 Montaje de la opción platillos de 20"p23
2.3 Mantenimiento y cuidadop5	3.10 Montaje de la opción arnés mixtop25
3 Montaje de la silla Hippocampe p7	3.11 Instalación de la barra de empuje p27
3.1 Instalación del par de ruedas dobles.....p7	4 Montaje de las opciones de ociop29
3.2 Montaje de la opción frenos de parking..... p9	4.1 Montaje de la opción ruedas globo..... p29
3.3 Montaje del respaldo fijo o ajustable (opción)..... p11	4.2 Montaje de la opción kit esquí delantero y de la opción kit esquí trasero.....p31
3.4 Montaje de la opción pares de apoyabrazos.....p13	4.3 Fijación de la opción Cojín Stabilo.....p33
3.5 Montaje de la opción reposacabezas ajustable..... p15	

1 Descubrir el Hippocampe Playa y Todoterreno

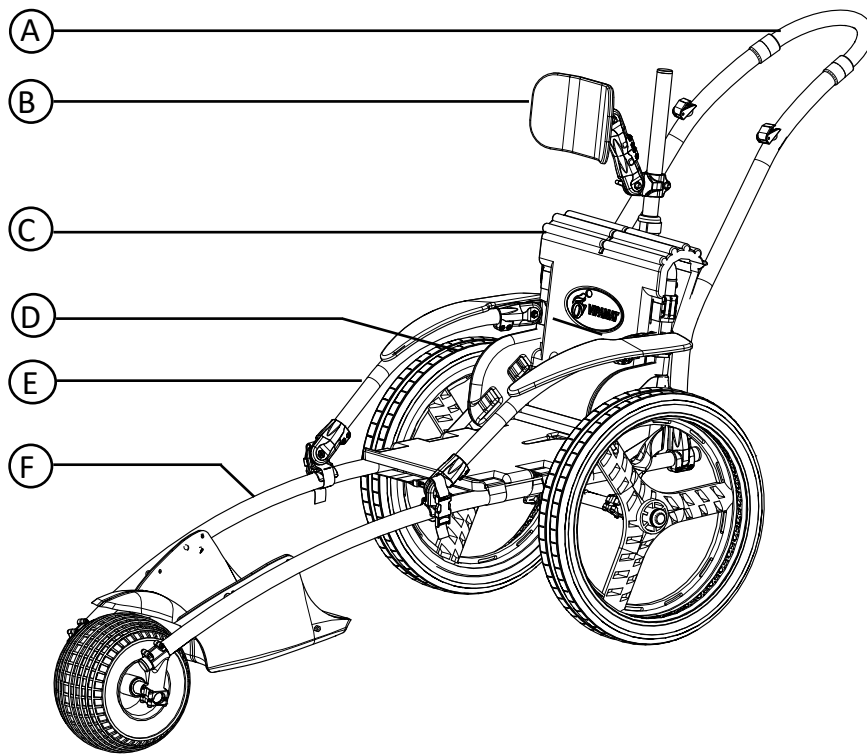

La silla Hippocampe Playa y Todoterreno existe en 4 tamaños: S M, L y XL.

- | | | |
|---------------------|--|--|
| (A) Barra de empuje | (B) Reposacabezas ajustable | (C) Respaldo de altura fija y reclinable |
| (D) Ruedas globo | (E) Par de apoyabrazos (ajustables, abatibles y orientables) | (F) Chasis de la silla Hippocampe |

IMPORTANTE

Conserve con sumo cuidado estas instrucciones.

Deben respetarse estrictamente las recomendaciones y consejos que figuran en este documento.

Opciones disponibles de la silla Hippocampe Playa y Todoterreno:



Respaldo de altura ajustable y reclinable



Frenos de parking



Par de apoyabrazos (ajustables, abatibles y orientables)



Reposacabezas ajustable



Cinturón ventral

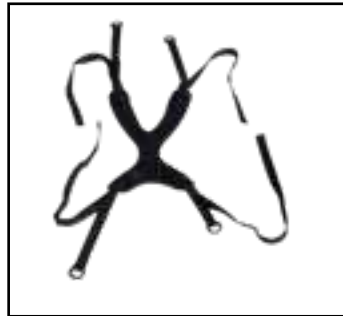

Arnés mixto



Redes de apoyabrazos



Red del capó del reposapiés



Platillos de 20"



Funda térmica



Bolso de transporte



Bolso del respaldo



Kit esquí delantero



Kit esquí trasero



Ruedas globo



Cojín Stabilo

2 Informaciones legales y de seguridad

2.1 Precauciones de seguridad y de utilización

1. Se deben respetar estrictamente las recomendaciones y consejos que figuran en este documento.



Antes de cada utilización la silla asegúrese de que las ruedas estén correctamente bloqueadas y fijadas sólidamente en el chasis, para ello, ejercer una tracción hacia el exterior en cada rueda (véase 3.1)

2. Antes de cada utilización de la silla, asegúrese de que las ruedas y la barra de empuje estén bien puestas apretando cada clip y comprobando que salen de las piezas de unión (3.1).

3. Verificar que todas las hebillas del asiento están cerradas y bloqueadas. Las correas deben estar correctamente tensas y las hebillas cerradas.

4. Es indispensable la presencia de un acompañante capaz de dirigir, empujar y retener la silla cada vez que se utilice la silla Hippocampe.

5. Por cuestiones de seguridad, el usuario debe estar instalado en el fondo del asiento y con la espalda apoyada en el respaldo.

6. Verificar el posicionamiento correcto de las manos y de los pies del usuario durante la utilización (si fuera necesario, instalar las redes de protección opcionales).

7. Si a la silla Hippocampe la utiliza un niño, siempre debe hacerse bajo el control de un adulto.

8. La silla Hippocampe ha sido diseñada para una persona sola de un peso máximo de 130 kg.

9. Si su silla no tiene frenos de parking, le recomendamos que tenga extrema prudencia cuando se utilice y sobre todo, durante los traslados en un suelo inclinado.

10. Moverse con prudencia si el suelo tiene pendiente. En este caso, se recomienda estar acompañado.

11. No apoyar demasiado fuerte en la barra de empuje cuando desea levantar la rueda delantera para girar.

12. No cruzar obstáculos de más de 10 cm con la silla Hippocampe.

13. No pasar por debajo de obstáculos con la silla Hippocampe.

14. Por cuestiones de seguridad, no utilice Hippocampe si la pendiente tiene una inclinación superior a 15 %.

15. No pararse en la silla o en el reposapiés.

16. No modificar la silla Hippocampe y nunca utilizar otros componentes que no hayan sido entregados por Vipamat. La silla Hippocampe no debe utilizarse si alguno de sus componentes presenta algún defecto.

17. El asiento y el respaldo de la silla Hippocampe son conformes a la norma M1. Sin embargo, se debe mantener el producto alejado del fuego.

18. Para evitar cualquier riesgo de calentamiento y heridas, se desaconseja frenar con las manos cuando la silla está en pendiente.

19. Se aconseja no utilizar la silla Hippocampe si una rueda está pinchada o desinflada.

20. En caso de duda sobre la utilización de manera segura de la silla Hippocampe, deje de utilizarla inmediatamente y contacte el servicio al cliente de Vipamat al 02 97 86 24 87 o por mail contact@vipamat.com.

Precauciones de utilización para la playa y para bañarse

21. La silla Hippocampe permite entrar en el agua hasta la altura del asiento y bañarse. No ha sido diseñada para flotar con el usuario encima. La silla Hippocampe no puede ser considerada como una embarcación.

22. Se debe estar siempre acompañado por un adulto cuando se entra y cuando se traslada al agua, así como durante todo el tiempo que se baña.

23. Le aconsejamos que se incline levemente hacia adelante cuando entra en el agua, ya que la rueda delantera, al flotar, puede desequilibrar hacia atrás.

24. Se debe utilizar la silla Hippocampe, siempre en una zona para bañarse que esté vigilada.

25. Es obligatorio utilizar un chaleco salvavidas mientras se baña.

26. Si para entrar en el agua y mientras se baña, utiliza un arnés, será necesario mayor acompañamiento y vigilancia.



Siempre estar acompañado mientras se baña. Cuidado con la subida de marea y las olas de la orilla.

2.2 Declaración de conformidad y condiciones de garantía

Vipamat, diseñador y fabricante declara que la silla Hippocampe Playa y Todoterreno es un dispositivo médico de clase 1 y que cumple con las disposiciones aplicables de la directiva europea 93/42/CEE y del libro II del código de la Salud Pública.

Este producto está bajo garantía durante 2 años para las “piezas y mano de obra” a partir de la fecha de compra (la factura dando fe). La garantía consiste en reemplazar las piezas defectuosas. Esta garantía no se aplica en caso de utilización no conforme y no tiene en cuenta el desgaste de las piezas debido a la utilización de la silla. Debido a las condiciones en las que la Hippocampe puede ser utilizada, su duración de vida prevista es de 4 años después de la fecha de compra.

El número de serie del producto está grabado en el eje trasero del bastidor. Cada opción tiene su propio número de serie grabado en la opción. También puede estar impreso en la etiqueta que se encuentra en el embalaje o en la opción.

2.3 Mantenimiento y cuidado

- La silla Hippocampe Playa y Todoterreno ha sido diseñada para resistir al agua de mar. Está fabricada con piezas de aluminio, plástico y acero inoxidable provenientes del sector náutico y del ciclismo.
- Después de cada utilización de la silla Hippocampe en el agua de mar, se la debe enjuagar con agua dulce.
- La empresa Vipamat no será considerada responsable de las degradaciones ocurridas debido a estas negligencias.



La silla Hippocampe debe enjuagarse sistemáticamente con agua clara después de cada utilización. Si no se efectúa este mantenimiento de manera regular, algunos depósitos de sal pueden dañar la estructura.

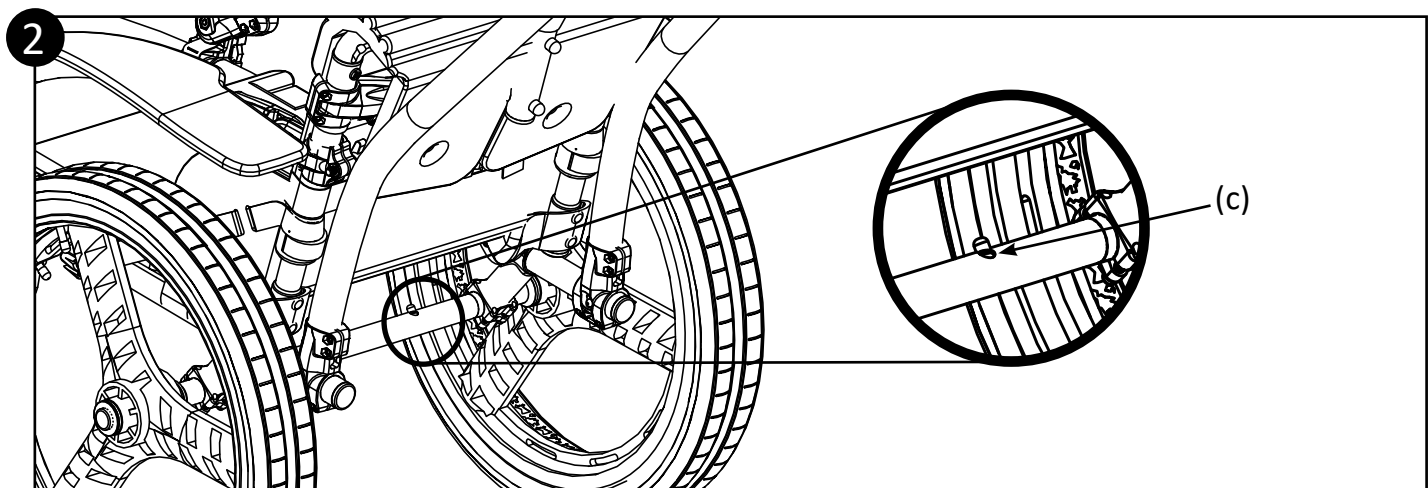
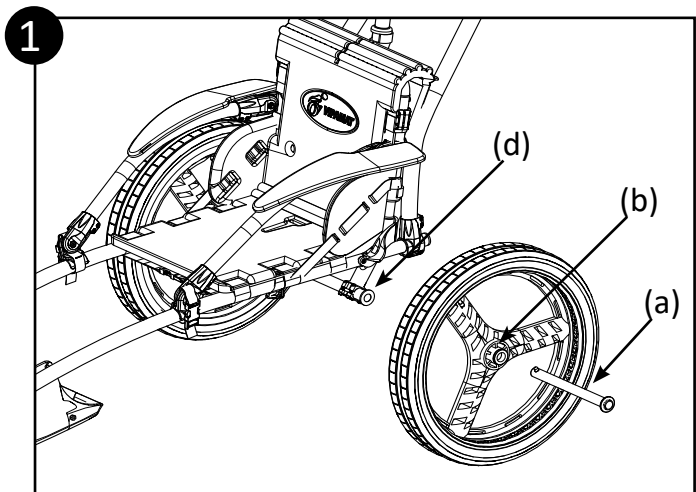
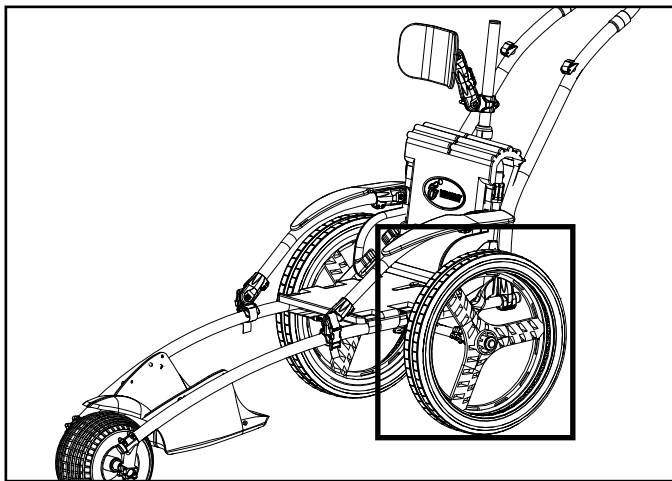

3 Montaje de la silla Hippocampe

3.1 Instalación del par de ruedas dobles (0009-00-02)

- ➊ Insertar el semieje (a) en la yanta (b) apretando en el clip (c) y luego insertarlo en el eje del chasis (d).
- ➋ Hacer girar el semieje en la rueda para hacer salir el clip (c) en el eje del chasis.

Verificaciones:

- Comprobar que los semiejes de las ruedas dobles están bloqueados apretando en el clip (c) y comprobando que sale del eje del chasis.



Recomendación: inflar las ruedas dobles :
0,5 bares para una arena blanda y 1,5 bares para un suelo duro.

El número de serie de las ruedas dobles está grabado en el semieje de las ruedas.

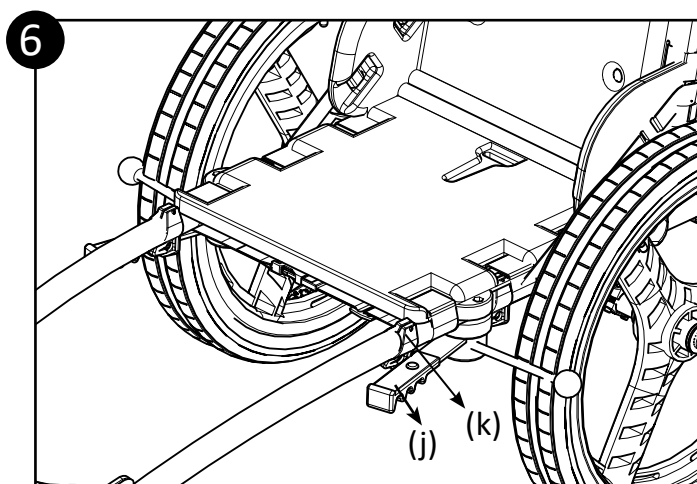
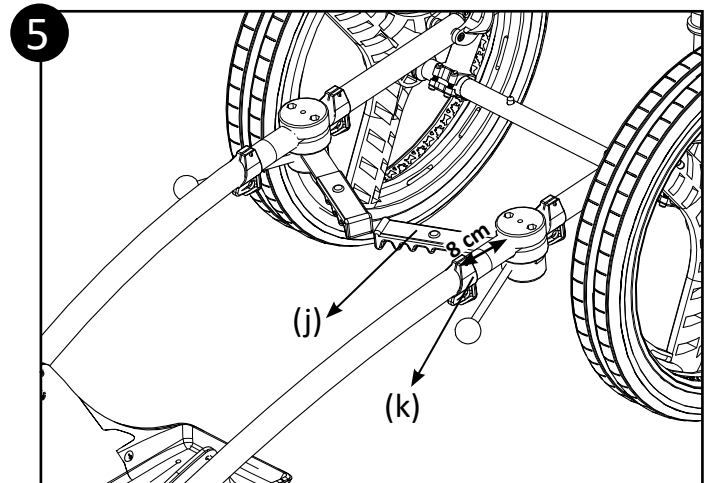
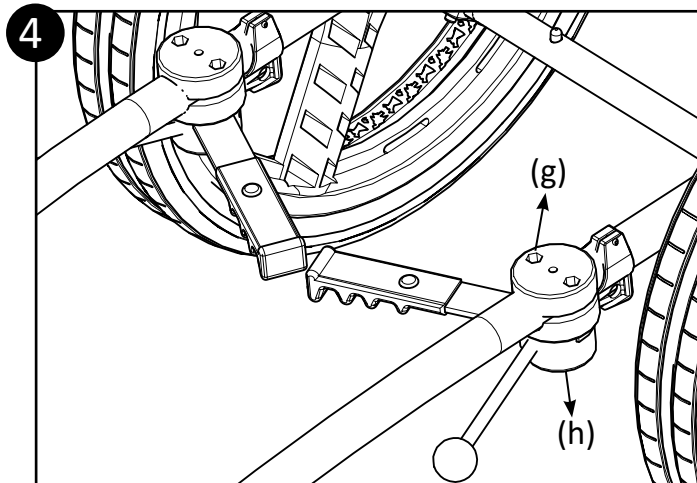
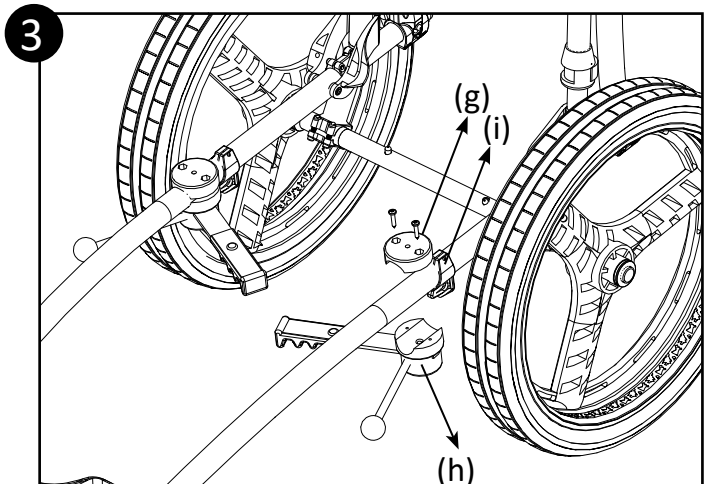
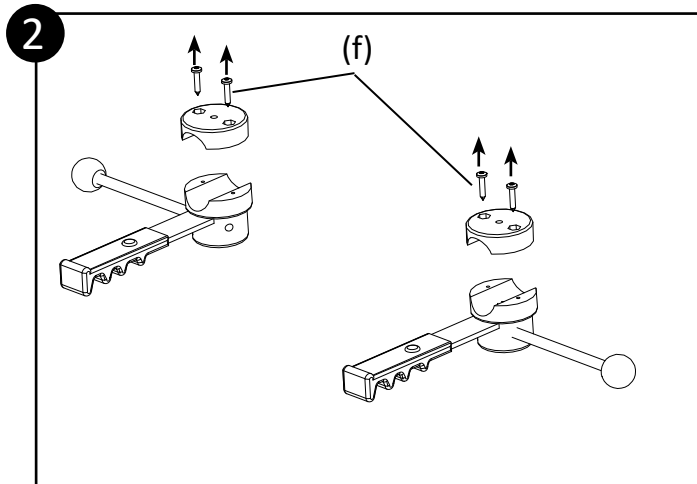
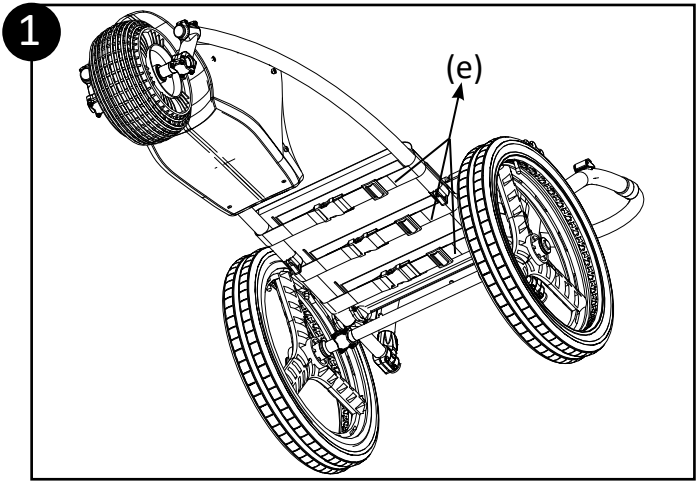
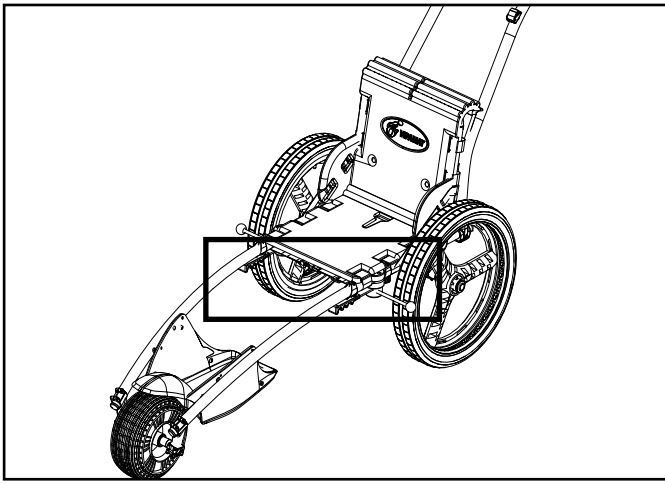

3.2 Montaje de la opción frenos de parking (0006-00-02)

- ❶ Desbloquear las correas (e) que se encuentran bajo el asiento.
- ❷ Desatornillar los dos tornillos (f) de la caja de freno para separarla en dos partes.
- ❸ Posicionar la parte (g) del freno sobre el tubo del chasis y la parte (h), bajo el tubo del chasis hasta el extremo adelante del tope (i).
- ❹ Atornillar la parte (g) encima de la parte (h) apretando alternadamente, y comprobar que la varilla está perfectamente posicionada a la horizontal.



Dejar 2 mm entre la parte (g) y la parte (h) del freno de parking.

- ❺ Posicionar el tope del freno (k) a 8 cm del bloque de frenos y apretar el tornillo.
- ❻ Para accionar el freno, pasar la palanca negra (j) bajo el tope (k), bloqueando la palanca contra el mismo.

Verificaciones:

- Comprobar que los frenos están bien posicionados horizontalmente.
- Comprobar que los bloques de frenos estén estables (no deben pivotar).
- Comprobar que la varilla esté en contacto con el neumático cuando el freno está accionado, lo que inmoviliza la silla.

El número de serie de los frenos está grabado en cada una de las varillas de acero inoxidable de los frenos.

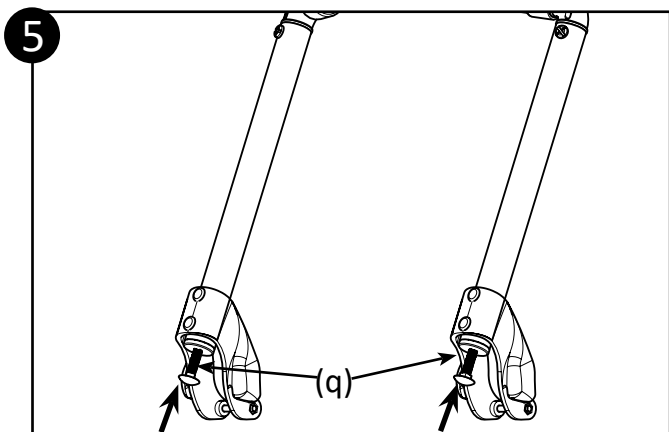
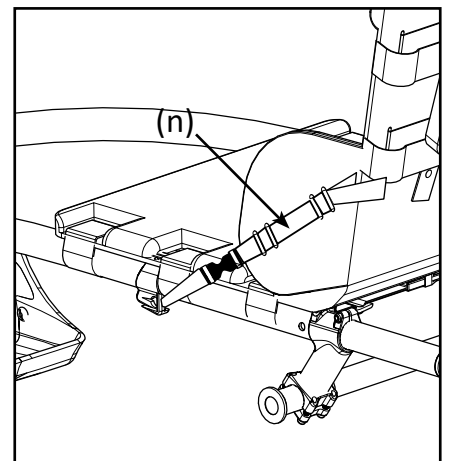
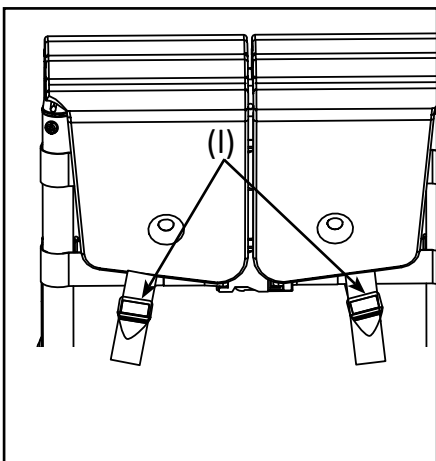
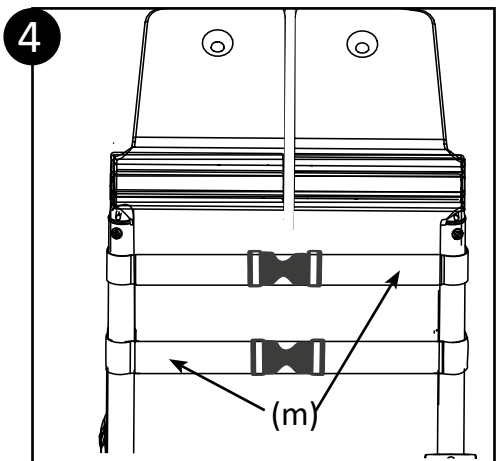
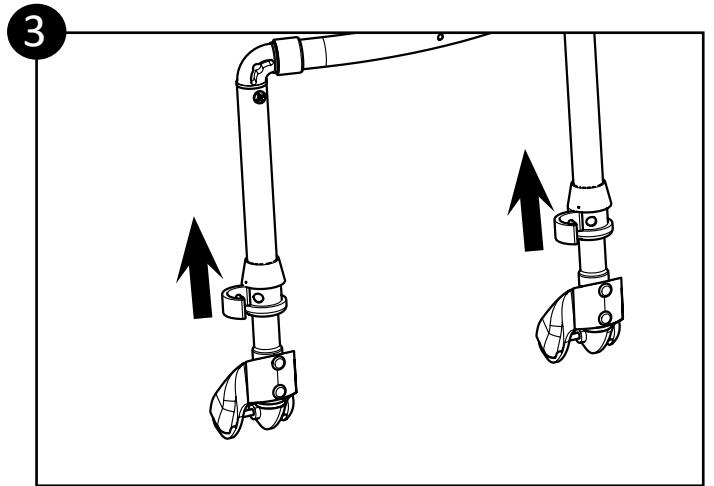
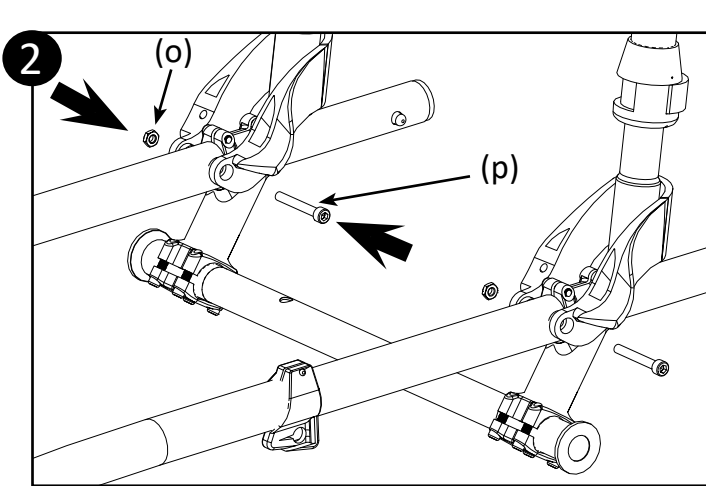
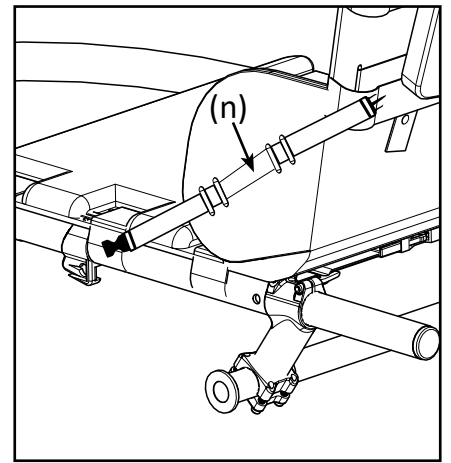
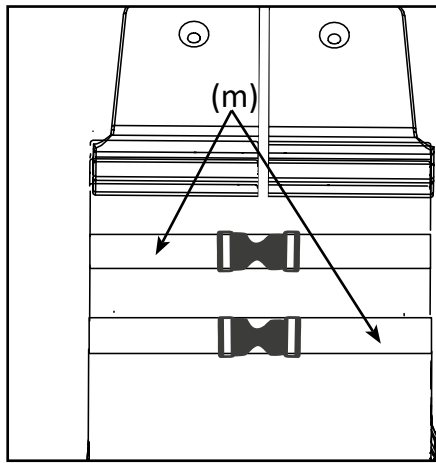
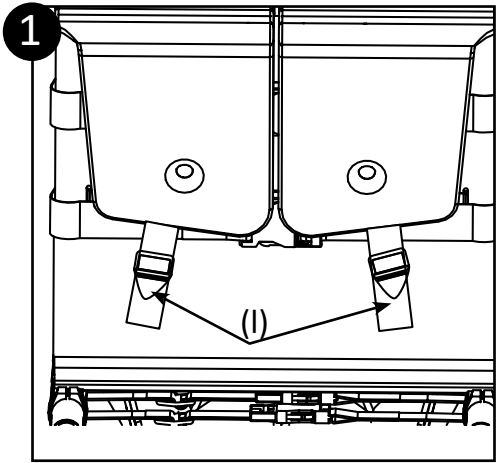

3.3 Ensamblaje del respaldo de altura fija y reclinable (0004-00-01) o de la opción respaldo de altura ajustable y reclinable (0005-00-01)

- 1 Deshacer las hebillas de las cintas verticales (l), desabrochar las correas (m) y las 2 correas laterales (n) del asiento de la silla Hippocampe.
- 2 Para fijar el respaldo en los tubos del chasis: colocar el respaldo en los tubos del bastidor, introducir las tuercas(o) en la huella prevista a este efecto y atornillar los tornillos (p) gracias a la llave Allen incluida.

Verificaciones:

- El respaldo debe poder inclinarse hacia adelante y los tornillos (p) deben salir de la tuerca (o) de aproximadamente 3 mm.

3 Reglaje de la altura, únicamente para el respaldo regulable:

Abrir el sistema de push-lock, ajustar el respaldo a la altura deseada y luego bloquear los push-lock.



Si debe montar un reposacabezas o una par de apoyabrazos, proceda en la pagina siguiente 3.4 antes de volver a colocar las correas.

- 4 Volver a colocar todas las correas del asiento de la silla Hippocampe:
 - Abrochar las 2 correas horizontales anchas (m) y ajustarlas bien, pero sin forzar, gracias a las presillas de correas.
 - Pasar las 2 tiras verticales (l) en las hebillas y ajustar sin forzar.
 - Abrochar las correas laterales pequeñas (n) dando la vuelta al tubo del respaldo.

Verificaciones:

- Comprobar que las hebillas de las correas anchas (m) (40 mm) siguen estando cerradas y bloqueadas cuando se tira de cada lado de la hebilla.
- Comprobar que las correas (m) están bien tensas y pasan por las ranuras del asiento.
- Comprobar que las 2 tiras verticales (l) del asiento pasan por las presillas de corra y que están tensas.
- Comprobar que las correas laterales (n) oblicuas de cada lado del chasis dan la vuelta del tubo vertical del respaldo y están tensas cuando se abre el respaldo.
- Comprobar que todas las hebillas están bien cerradas y bloqueadas.



- 5 Reglaje de la inclinación del respaldo: para ajustar la inclinación, regular el ajuste de los 2 tornillos (q) en la base del respaldo. Atención: los 2 tornillos deben sobresalir del mismo largo.

El número de serie del respaldo fijo o ajustable está grabado en la parte inferior de uno de los tubos verticales.

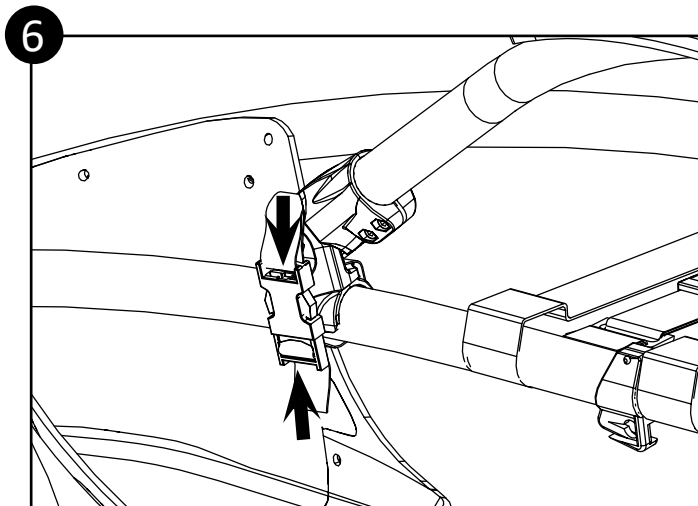
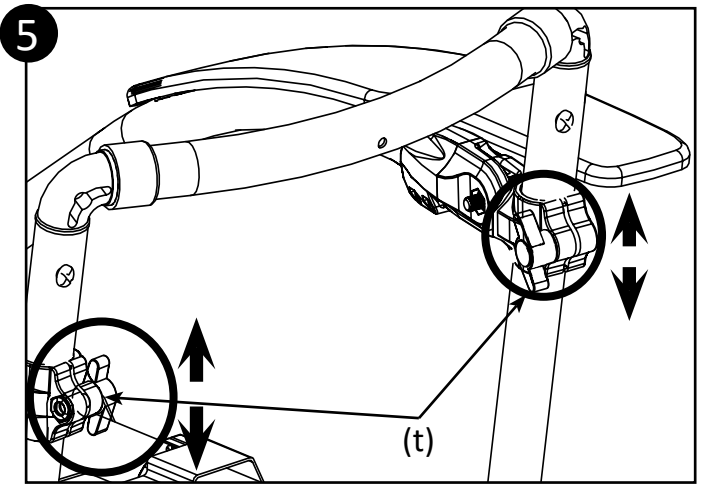
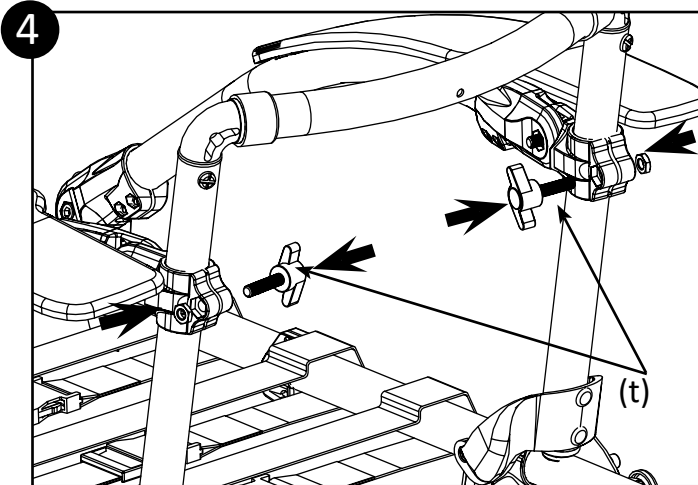
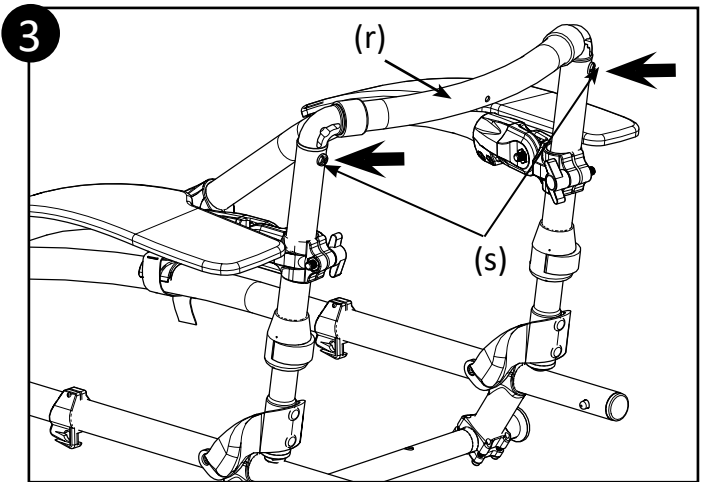
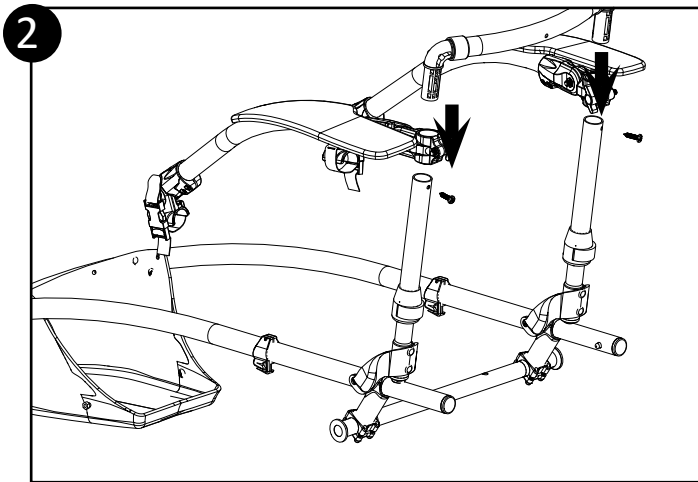
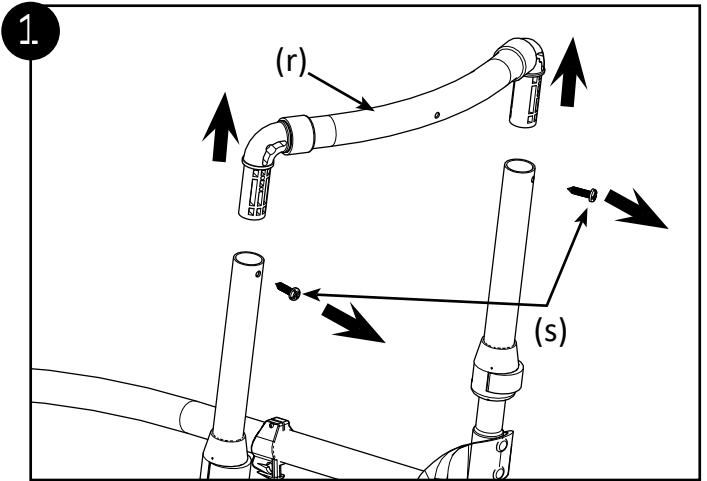
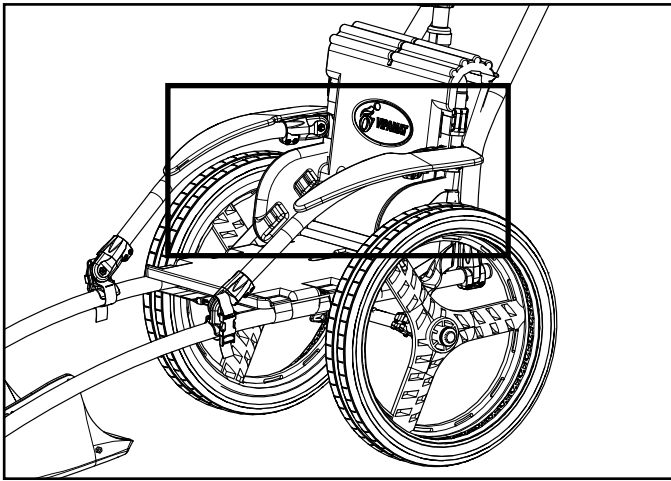

3.4 Montaje de la opción par de apoyabrazos (ajustables, abatibles y orientables) (0007-00-02-R0 y 0007-00-02-BM)

- ❶ Desmontar la parte de arriba del respaldo:
 - Desatornillar los 2 tornillos (s) con un destornillador cruciforme.
 - Separar la parte de arriba (r) del resto del respaldo.
- ❷ Introducir las piezas de articulación de arriba del apoyabrazos en los tubos verticales del respaldo.



Atención: si desea montar un reposacabezas, no montar la parte alta del respaldo y pasar directamente a la etapa ❹

- ❸ Volver a colocar la parte de arriba del respaldo (r) y volver a atornillar los 2 tornillos (s) en la parte superior del respaldo.
- ❹ Ensamblar los apoyabrazos con los dos tornillos de mariposa (t) de la pieza de articulación de arriba del apoyabrazos.
- ❺ Ajustar la altura de los apoyabrazos gracias a las piezas de articulación de arriba del apoyabrazos y apretar los dos tornillos de mariposa (t).
- ❻ Pasar la correa pequeña alrededor del tubo, cerrar y bloquear la hebilla.

Verificaciones:

- Comprobar que los apoyabrazos se posicionan por encima de las ruedas sin que froten.
- Comprobar que los tornillos de mariposa (t) se encuentran del lado interior del respaldo.
- Comprobar que la parte de arriba del respaldo esté completamente encajada en los tubos verticales del respaldo.
- Comprobar que los tornillos de bloqueo del respaldo estén apretados y que el respaldo está estable.



Para volver a colocar todas las correas, siga el paso 4 en la página 11 .

El número de serie está grabado en la parte inferior de los dos tubos de los apoyabrazos

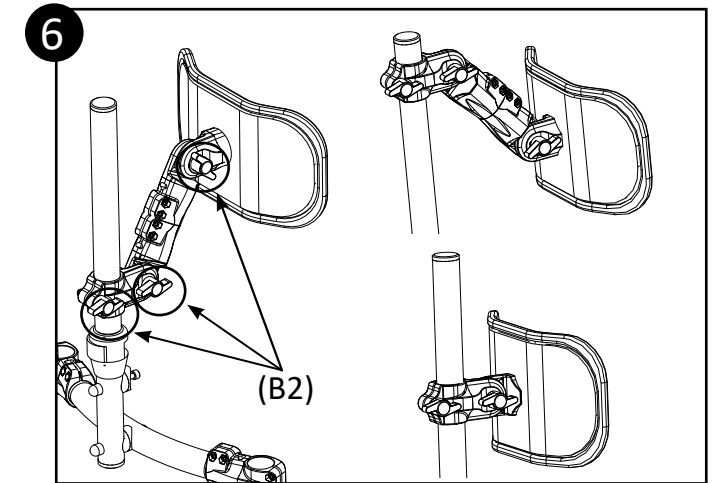
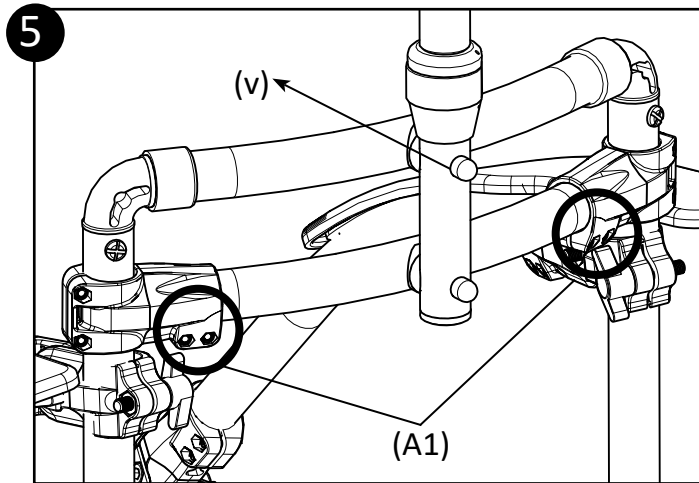
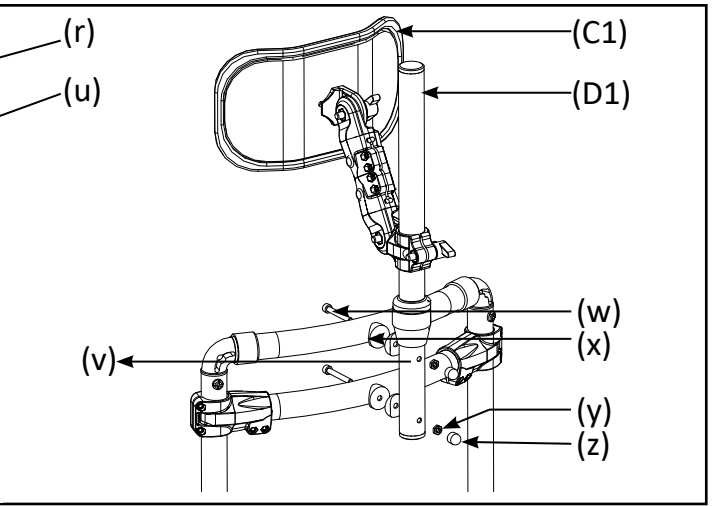
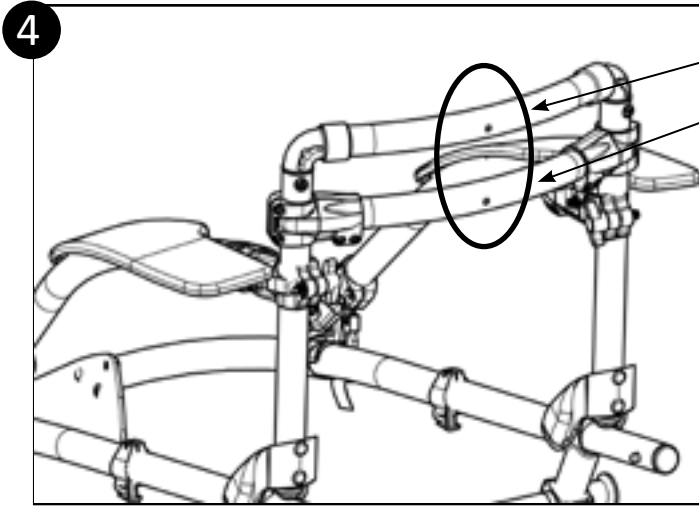
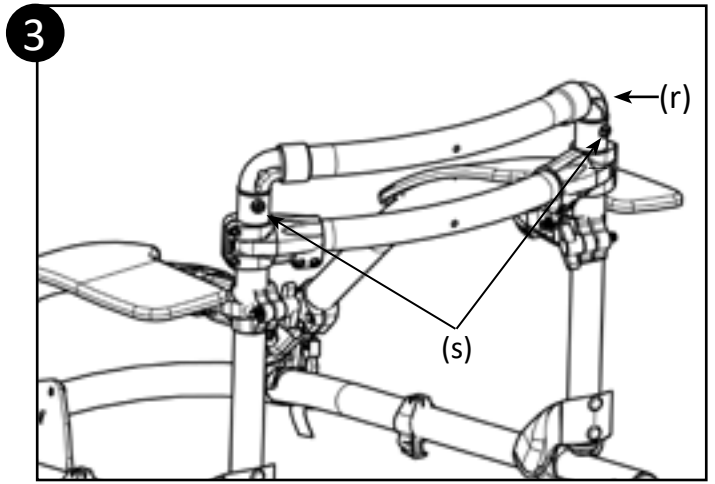
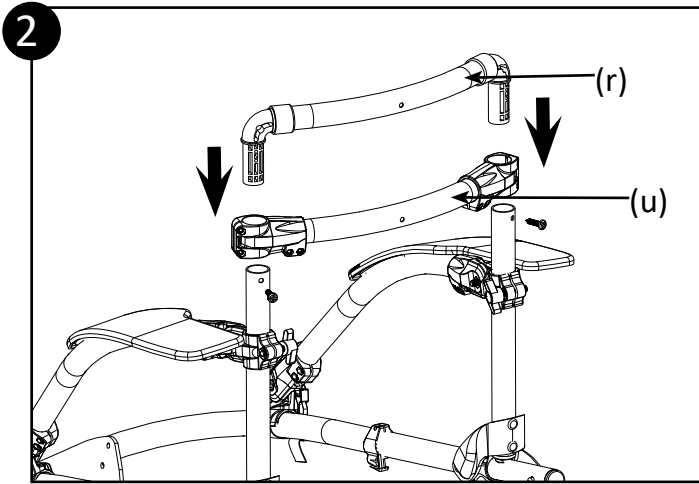
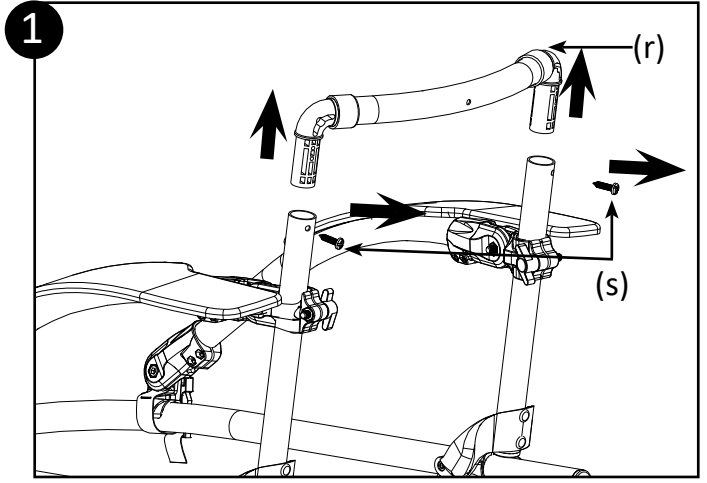
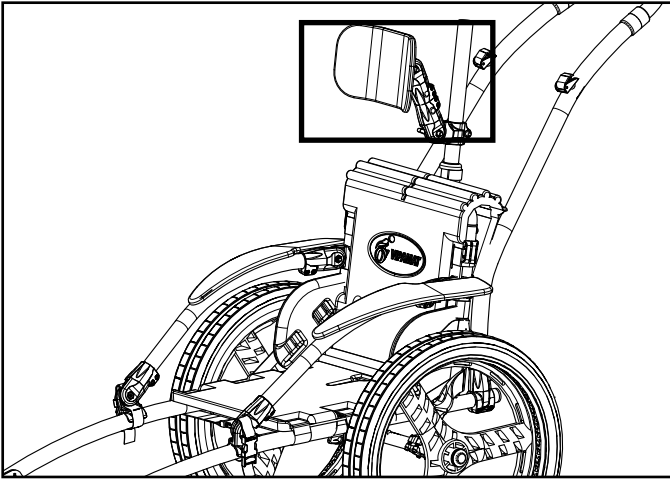

3.5 Montaje de la opción del reposacabezas ajustable (0008-00-05)

❶ Desmontar la parte de arriba del respaldo:

- Desatornillar los 2 tornillos (s) con un destornillador cruciforme.
- Separar la parte de arriba (r) del resto del respaldo.

❷ Introducir el tubo curvo horizontal (u) en los tubos verticales del respaldo, los tubos curvos (r) y (u) deben ser paralelos.

❸ Volver a colocar la parte de arriba del respaldo (r) y atornillar los 2 tornillos (s) en la parte superior del respaldo.

❹ Ensamblar el tubo vertical (v) en los dos tubos horizontales (r) y (u).

Introducir los tornillos (w) en los tubos curvos (r) y (u), luego en las arandelas de forma (x) y por último, en el tubo vertical (v) del reposacabezas. Posicionar el tubo (v) verticalmente y apretar los tornillos (w) con las tuercas (y) con la llave Allen y la llave plana incluidas. Posicionar las tapas de tuercas (z).

❺ Apretar los tornillos (A1) con la llave Allen incluida para bloquear la posición vertical del tubo (v).



Posicionar el tubo vertical de manera que la apertura del push-lock se haga hacia atrás.

Verificaciones:

- Comprobar que todos los tornillos están bien apretados.
- Comprobar que no hay juego en el reposacabezas.
- Comprobar que el reposacabezas está estable y el push-lock bloqueado.

❻ Ajustar el reposacabezas aflojando las 3 rueditas de ajuste (B2), posicionar el reposacabezas en la posición deseada y apretar inmediatamente las 3 rueditas de ajuste (B2).

Para poder almacenar o transportar su silla más fácilmente, se puede sacar la parte superior del tubo vertical (D1) y el reposacabezas (C1), liberando el push-lock.

Observación: para los usuarios que no necesitan el precedente ajuste de posición, se puede fijar la placa del reposacabezas (C1) directamente en la pieza (D1) sacando la extensión del reposacabezas.



Para volver a colocar todas las correas, siga el paso 4 en la página 11 .

El número de serie del reposacabezas está grabado en el tubo del reposacabezas.

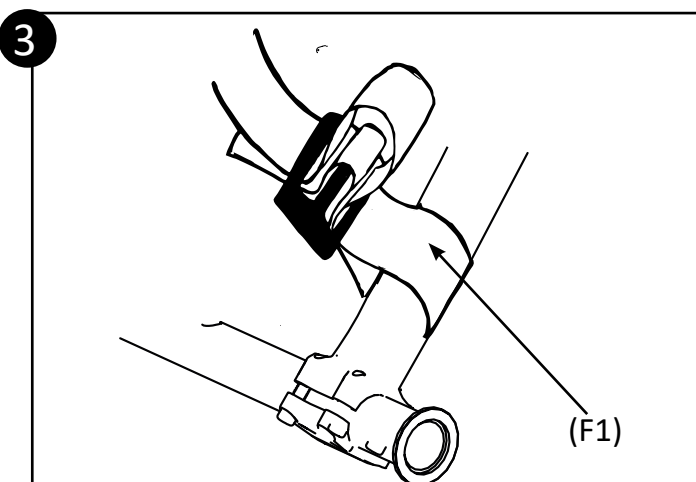
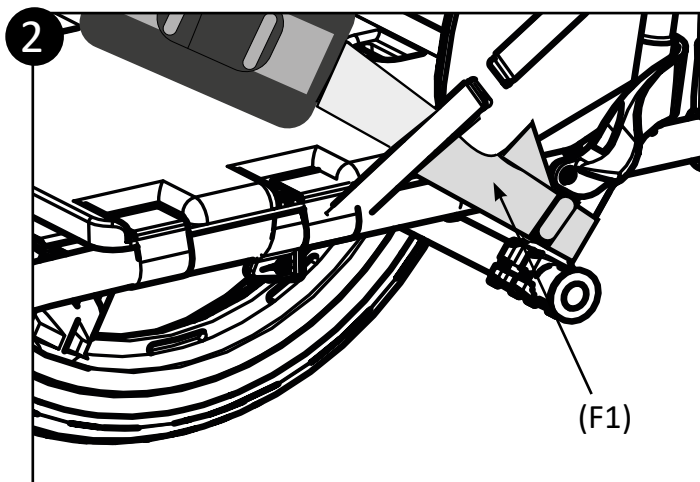
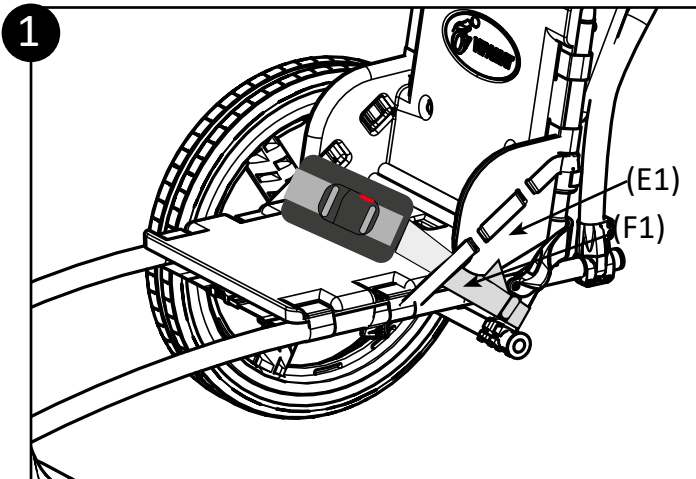
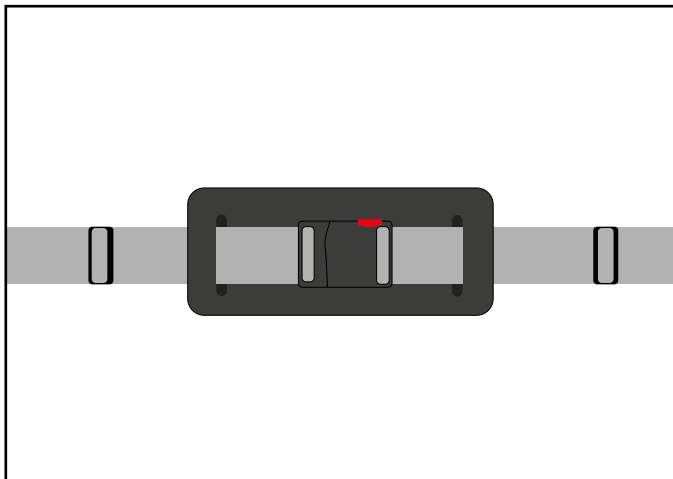

3.6 Montaje de la opción del cinturón ventral (0024-00-01)

- ❶ Colocar el cinturón en el asiento y pasar la correa (F1) al interior de la parte (E1).
- ❷ Pasar la correa (F1) dando la vuelta del tubo del chasis desde el exterior hacia el interior.
- ❸ Pasar nuevamente la correa en la presilla haciendo que salga de por lo menos 2 cm, y luego ajustar.

Verificaciones:

- Comprobar que el cinturón esté sólidamente fijado en el chasis de la silla Hippocampe.

El número de serie del cinturón se encuentra en la etiqueta del embalaje del producto.

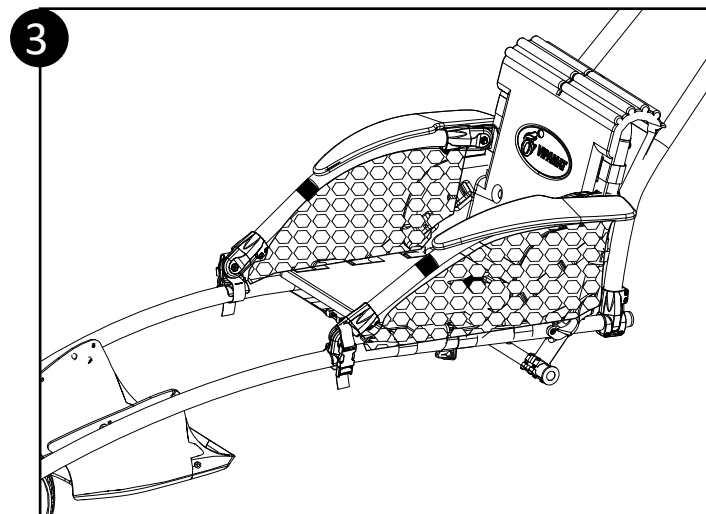
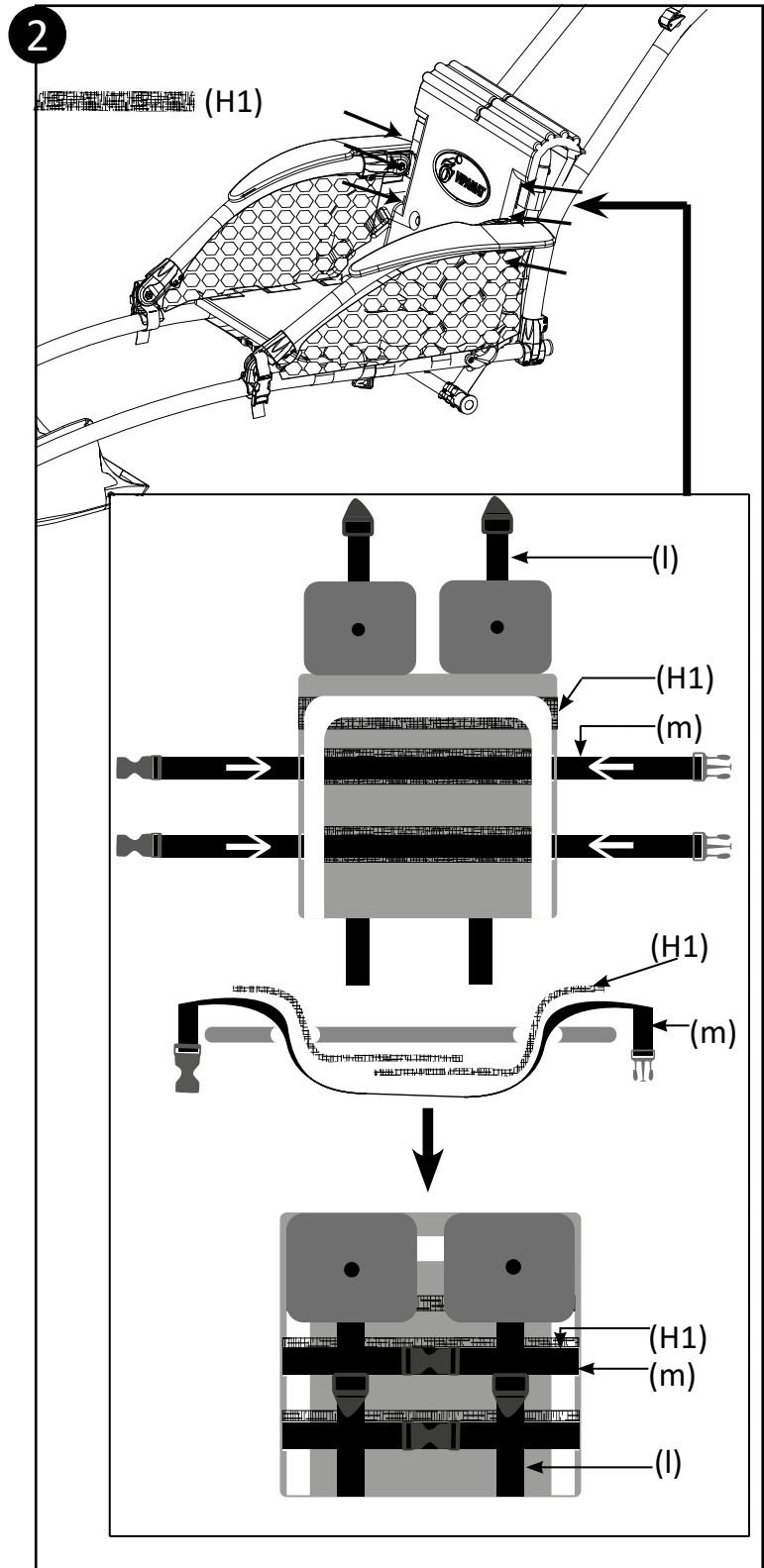
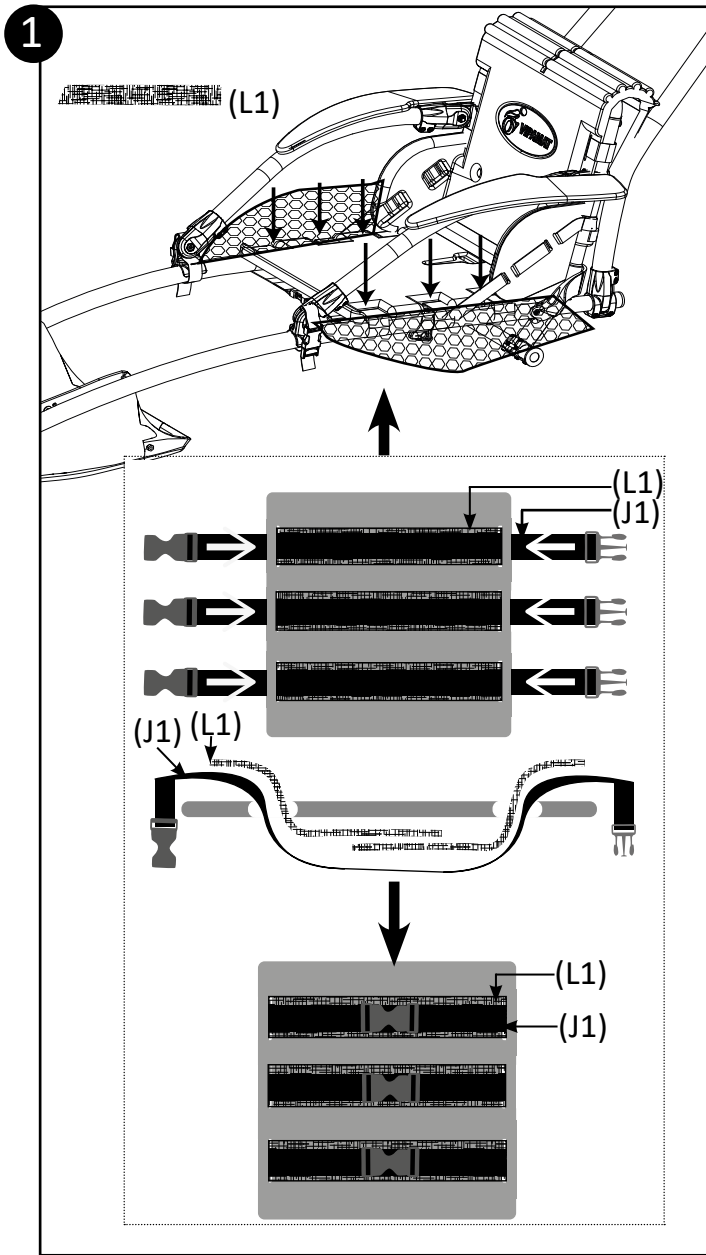
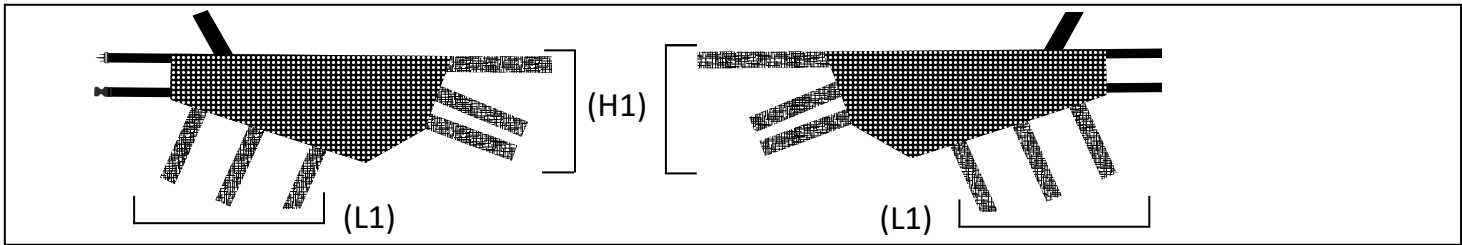

3.7 Montaje de la opción de las redes de apoyabrazos (0032-00-01)

- ❶ Pasar todas las correas velcro (L1) de cada lado del asiento en los lugares reservados para las correas de fijación del asiento. Desbloquear las 3 correas (J1) debajo del asiento y fijar las 3 correas (L1) de las redes de los apoyabrazos con los velcros. Cerrar y bloquear las 3 correas (J1) debajo del asiento.
- ❷ Pasar todas las correas velcro (H1) de cada lado del respaldo en los lugares reservados para las correas de fijación del respaldo. Desbloquear las correas (m) y (l) detrás del respaldo y fijar las correas (H1) de las redes de los apoyabrazos con los cierres velcro. Cerrar y bloquear las correas (m) y (l) del respaldo.
- ❸ Fijar las correas de las redes alrededor de los tubos de los apoyabrazos.

Verificaciones :

- Comprobar que todas las hebillas de la silla están cerradas y bloqueadas.
- Comprobar que las redes están tensas.

El número de serie de las redes de los apoyabrazos se encuentra en la etiqueta del embalaje del producto.

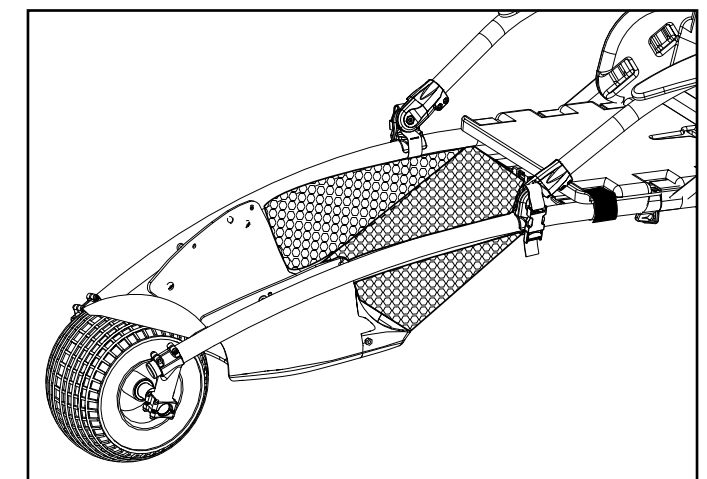
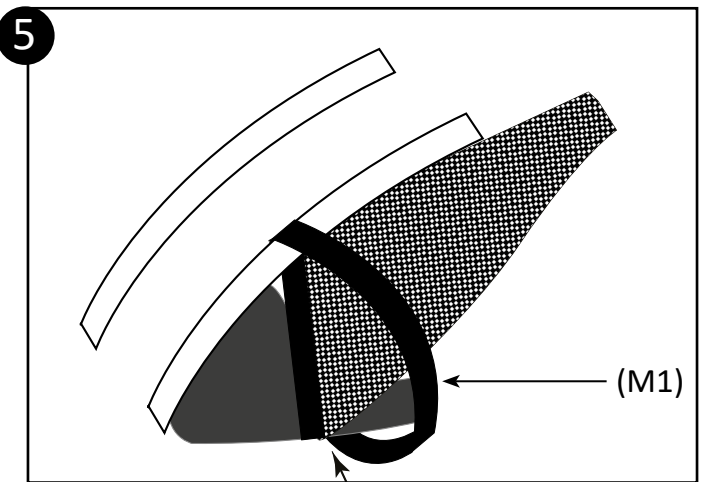
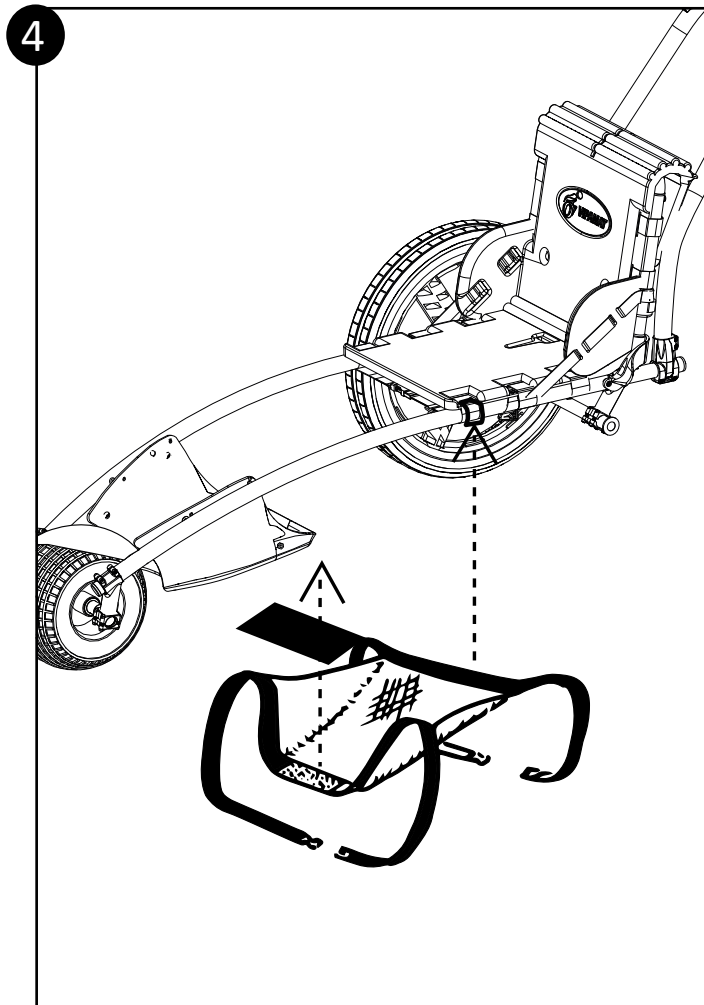
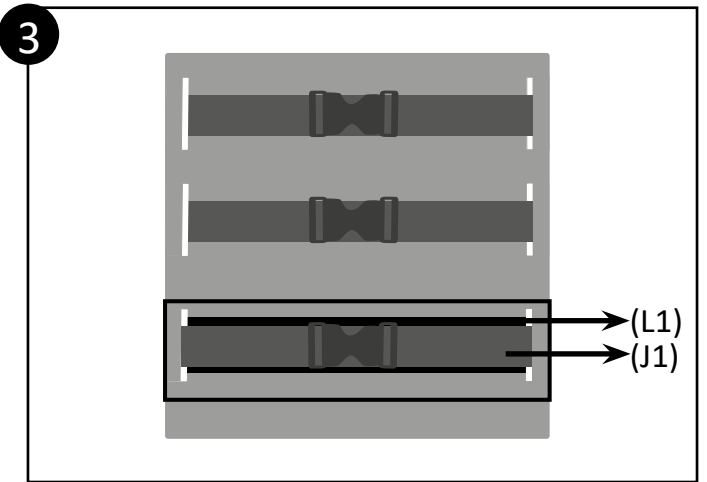
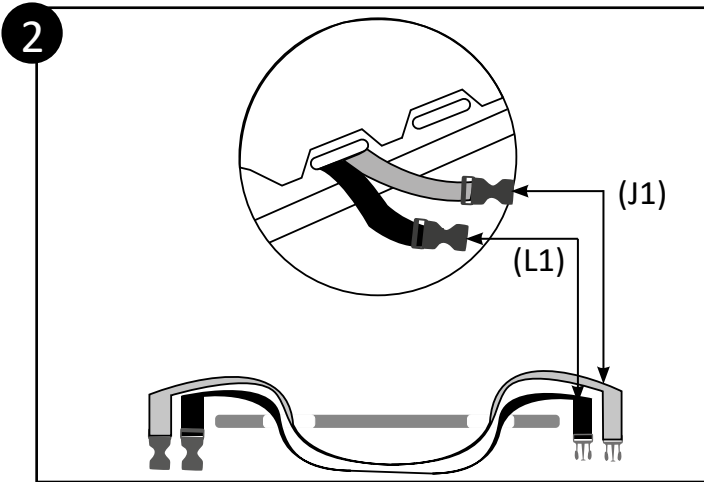
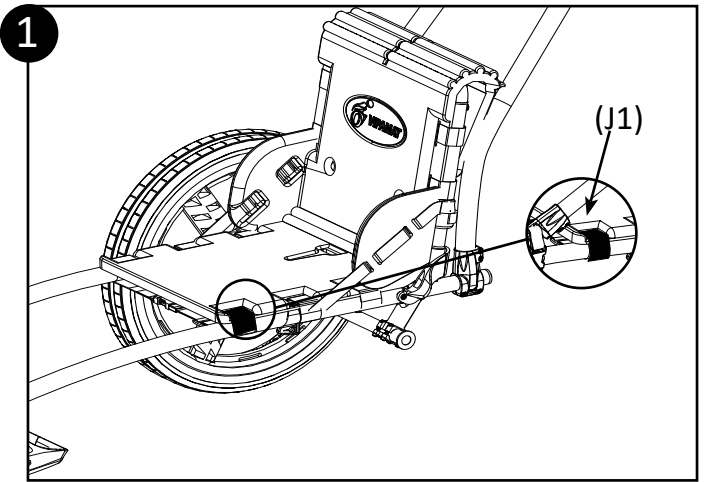
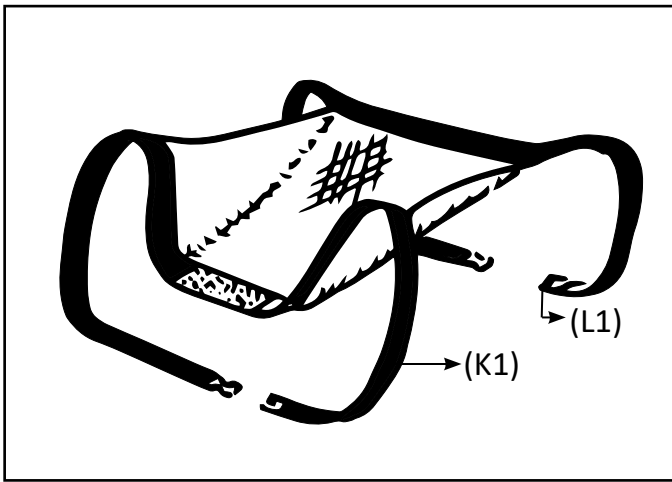

3.8 Montaje de la opción de la red del capó del reposapiés (0033-TS-01, 0033-TM-01, 0033-TL-01, 0033-TX-01)

- ❶ Desbloquear la correa (J1) situada bajo el asiento de la silla Hippocampe y posicionar la red del capó del reposapiés bajo el asiento.
- ❷ Colocar la correa (L1) de la red del capó del reposapiés bajo la correa (J1) en las presillas del asiento.
- ❸ Cerrar y bloquear las correas (L1) y (J1).
- ❹ Tensar la red y pegar la banda adhesiva del velcro bajo el capó.
- ❺ Pasar la correa (M1) de la red del capó del reposapiés alrededor de los tubos, desde el interior hacia el exterior, y cerrar bloqueando la correa.

Verificaciones:

- Comprobar que todas las hebillas están cerradas y bloqueadas.
- Comprobar que la red está tensa.

El número de serie de la red del capó del reposapiés se encuentra en la etiqueta del embalaje del producto.

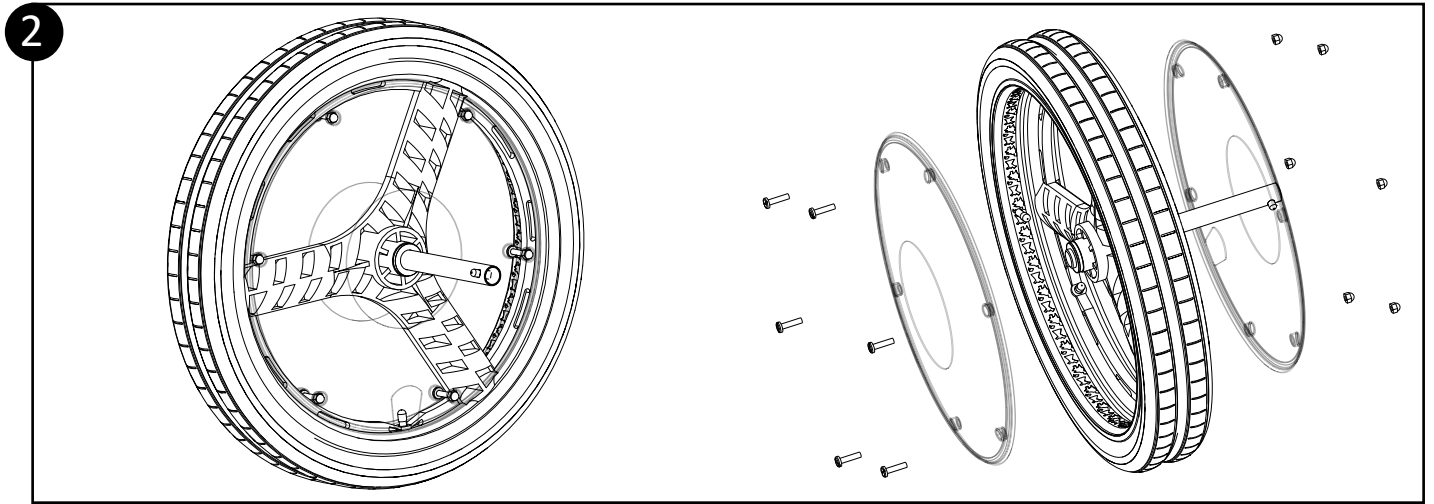
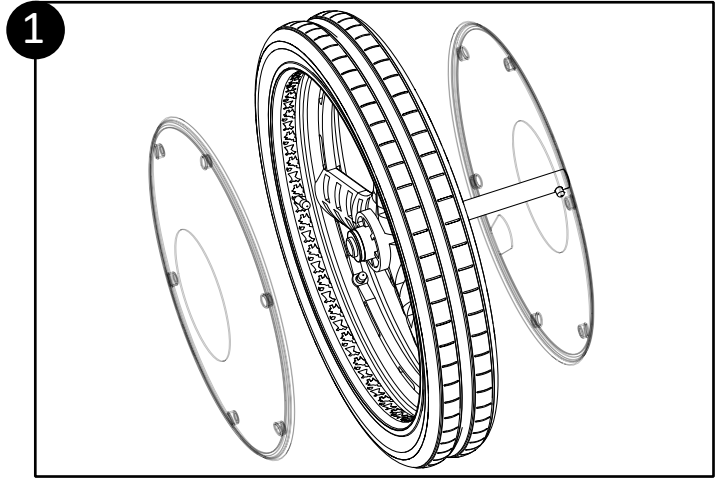
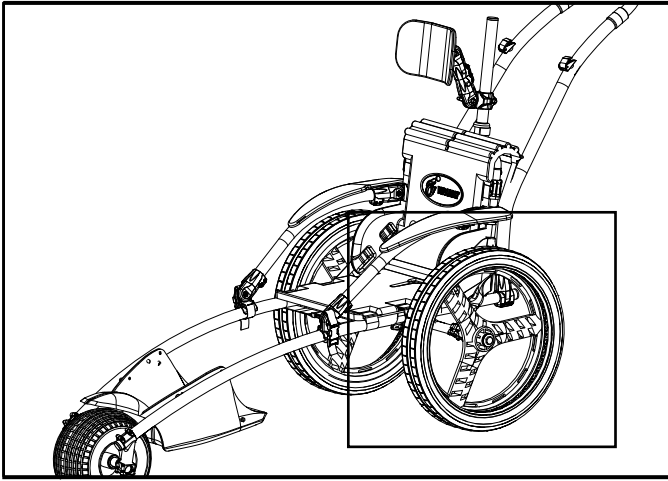

3.9 Montaje de la opción de los platillos 20" (00-44-00-02)

- 1 Posicionar un plantillo del lado exterior de la rueda y luego, el segundo al interior de la rueda, de manera que los emplazamientos de los tornillos estén cara a cara.



Se ha previsto un emplazamiento para que la válvula esté accesible, posicionarlo bien frente a la válvula.

- 2 Ensamblar los dos platillos con los tornillos y tuercas de sombrerete entregados para todos los emplazamientos previstos a este efecto, y ajustar los tornillos.

El número de serie de los platillos 20" se encuentra en la etiqueta del embalaje del producto.

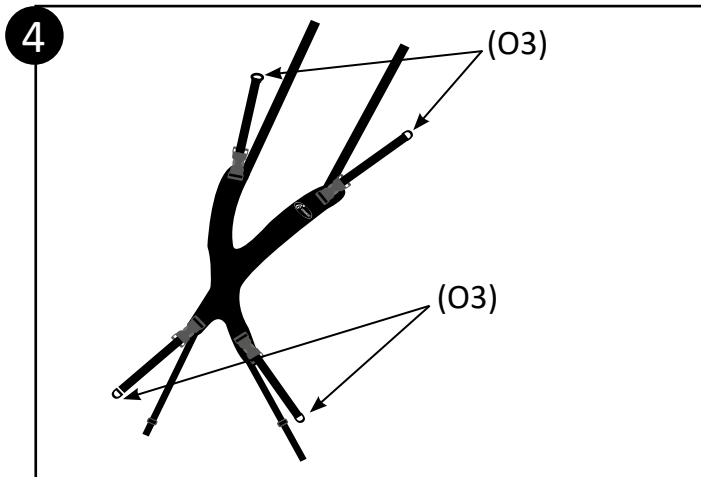
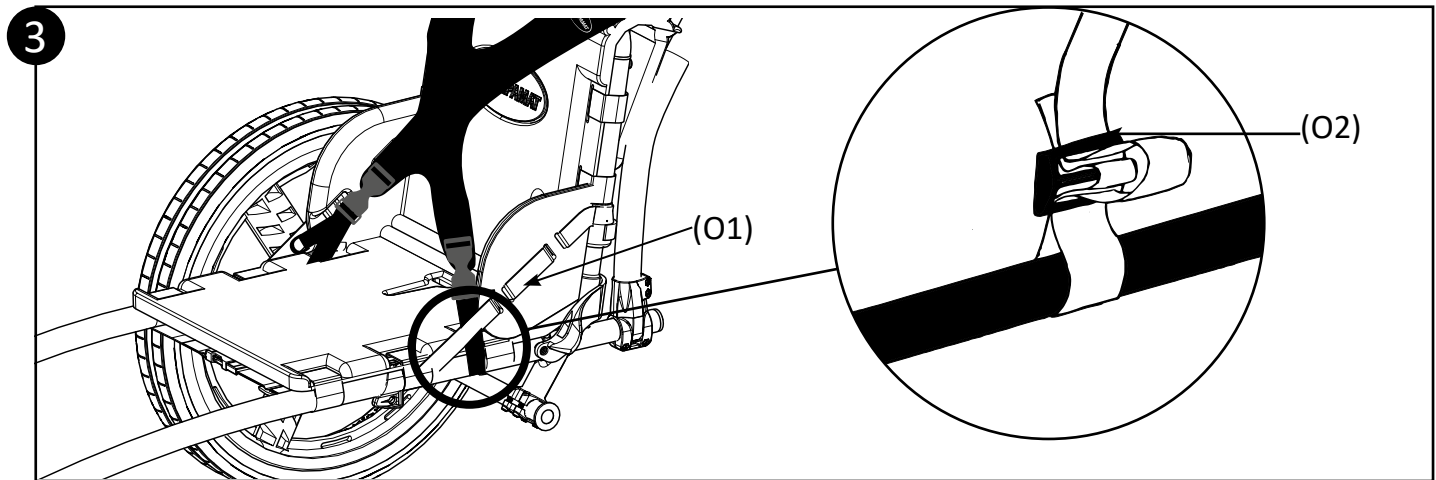
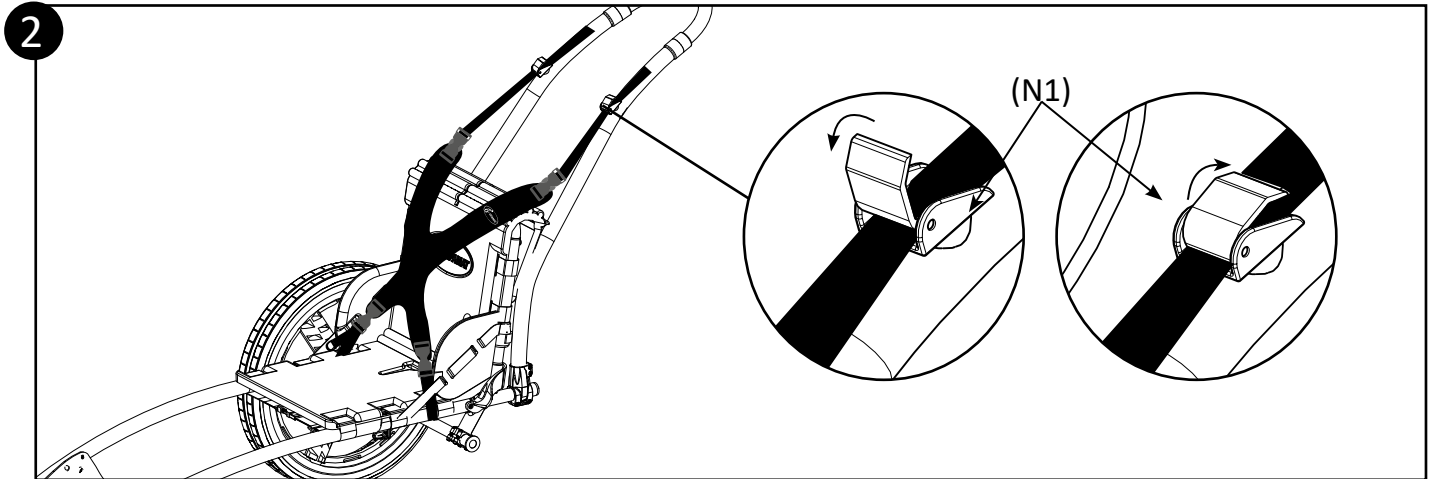
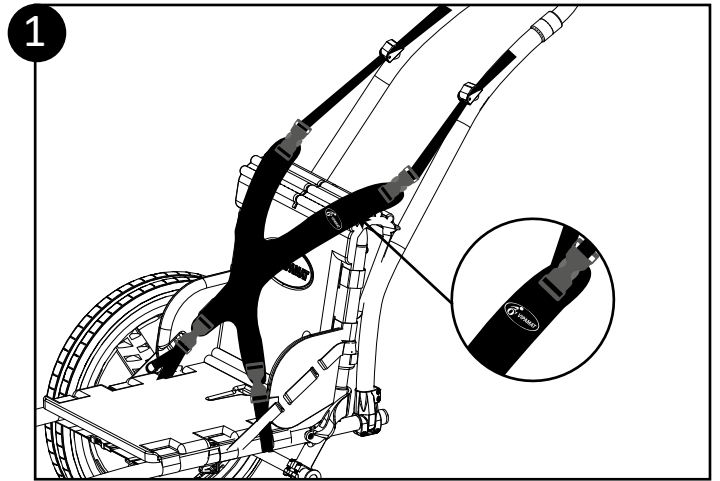
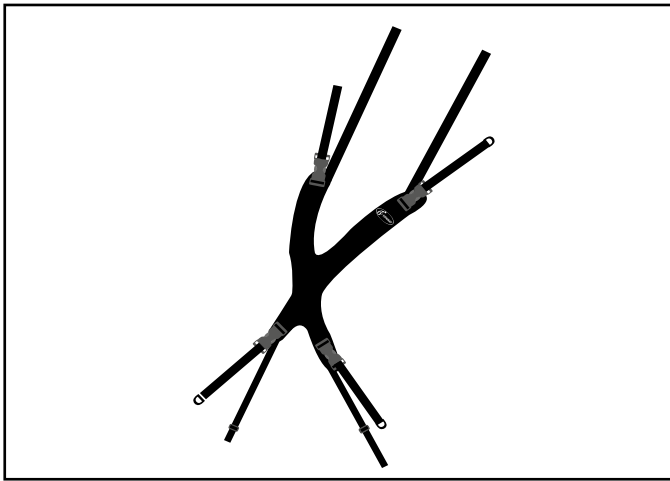

3.10 Montaje de la opción del arnés mixto (0013-00-01)

- 1 Instalar el arnés comprobando que está bien posicionado de acuerdo al logo (véase esquema) (logotipo en la parte superior derecha).
- 2 Abrir los sistemas de cierres (N1) de la barra de empuje. Pasar las correas superiores del arnés de abajo hacia arriba en los sistemas de cierre (N1) de la barra de empuje y bloquear llevándolos hacia arriba. .
- 3 Pasar las correas inferiores al interior de la parte (O1) del asiento, y luego dar la vuelta del tubo del chasis. Pasar nuevamente la correa en la presilla (O2) haciendo que salga de por lo menos 2 cm, y luego ajustar.
- 4 Usar bucles (O3) para ajustar la altura y la tensión del arnés.

Verificaciones:

- Comprobar el sentido del posicionamiento del arnés.
- Comprobar que las correas están cerradas y bloqueadas, tirando de cada lado, cada una de las hebillas (O3).



El número de serie del arnés se encuentra en la etiqueta del embalaje del producto.

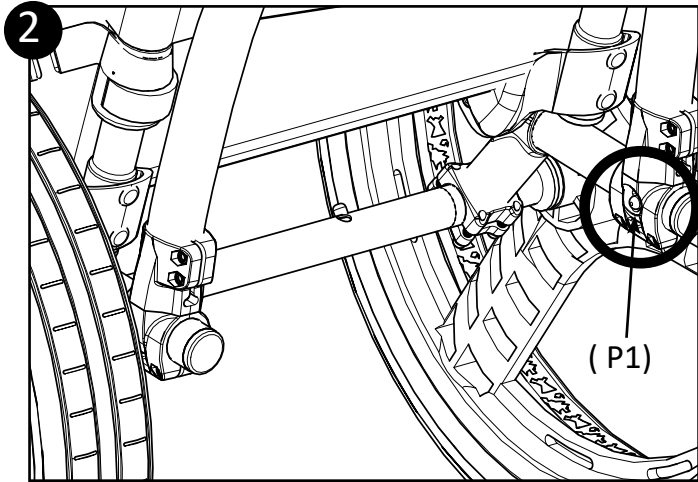
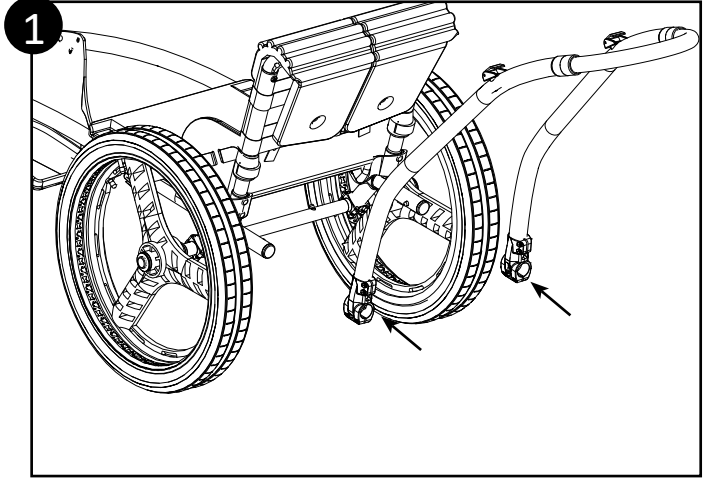
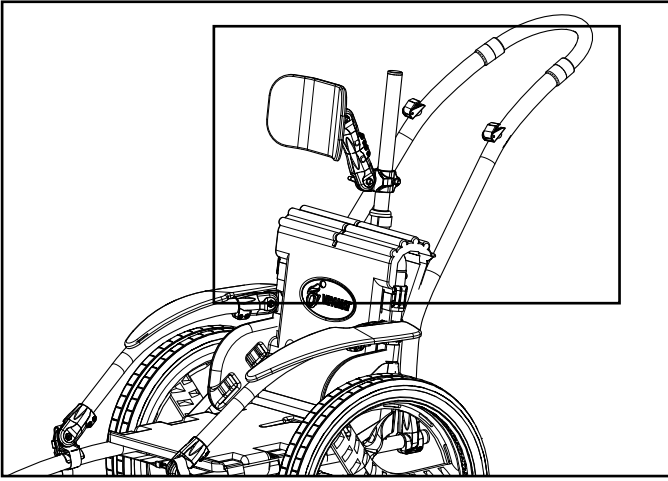

3.11 Instalación de la barra de empuje (0003-00-03-BM) (0003-00-03-RO)

- ❶ Colocar los 2 vástagos de la barra de empuje en los tubos del chasis hasta los clips.
- ❷ Apretar los 2 clips al mismo tiempo, de manera a introducir la barra de empuje, los dos clips deben sobresalir de la pieza.

Verificaciones :

- Comprobar que la barra de empuje está bloqueada apretando en el clip y verificando que sale de la pieza (P1).

El número de serie de la barra de empuje se encuentra abajo, al costado de la barra de empuje.

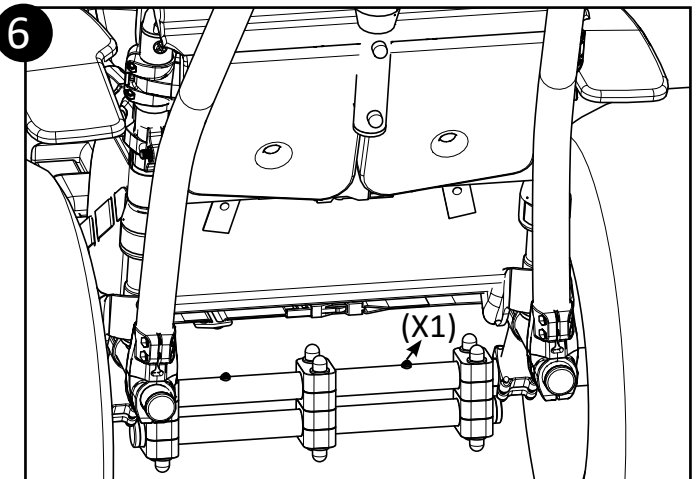
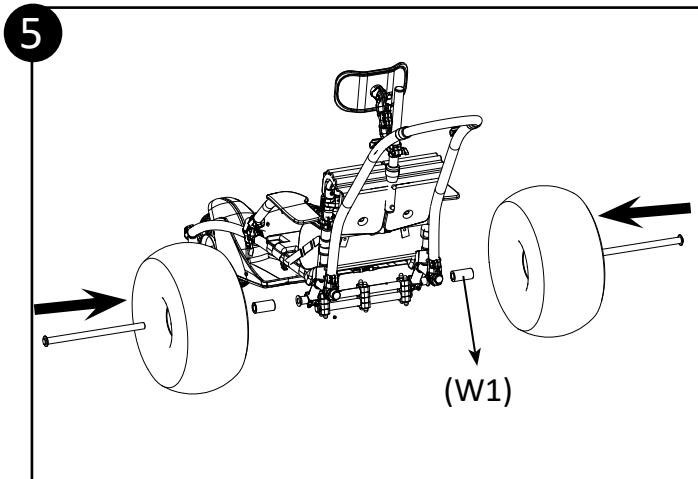
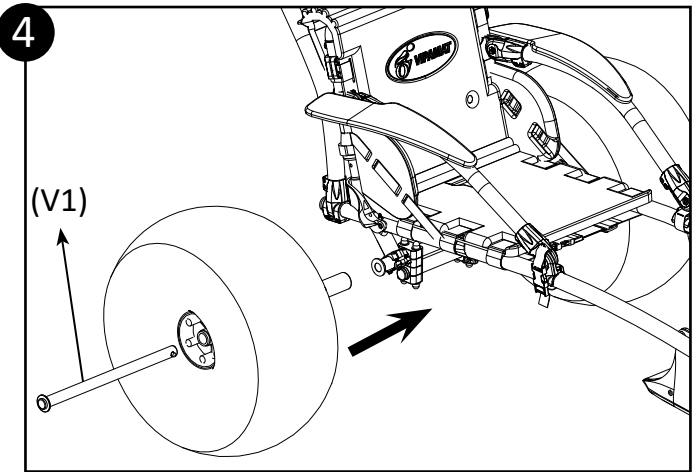
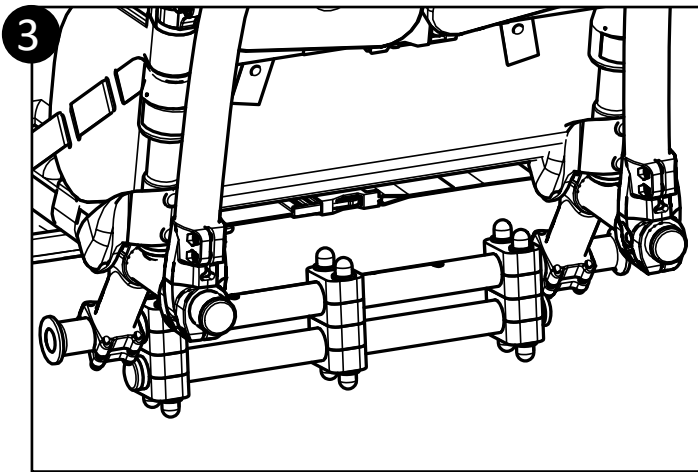
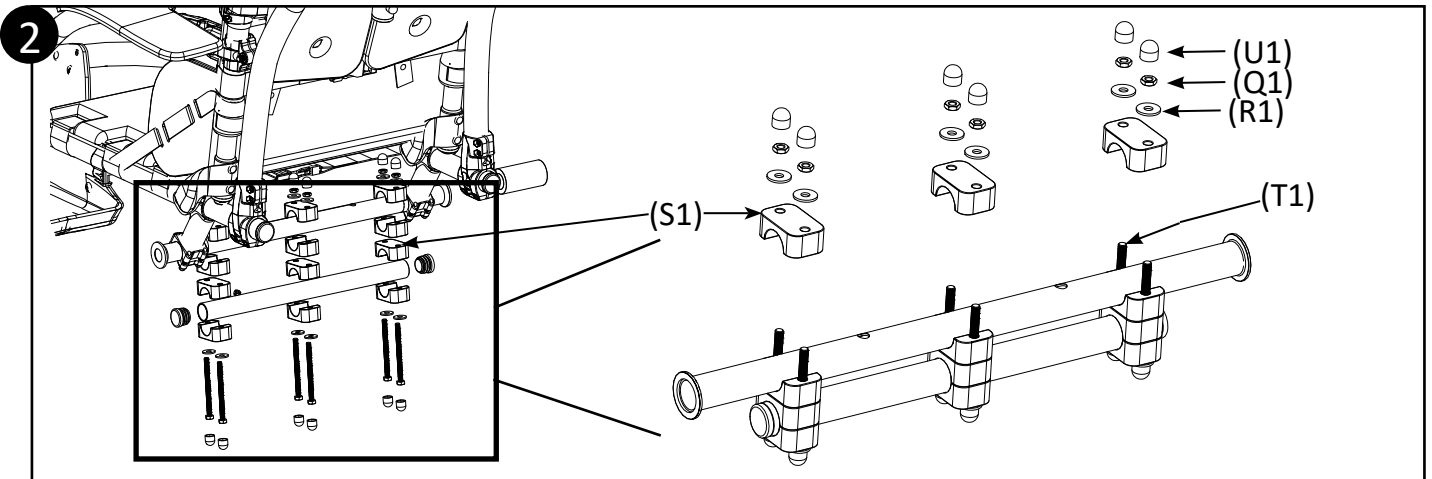
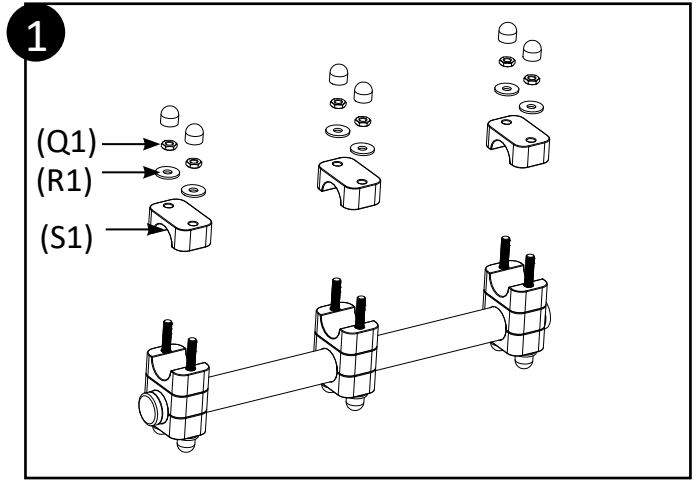
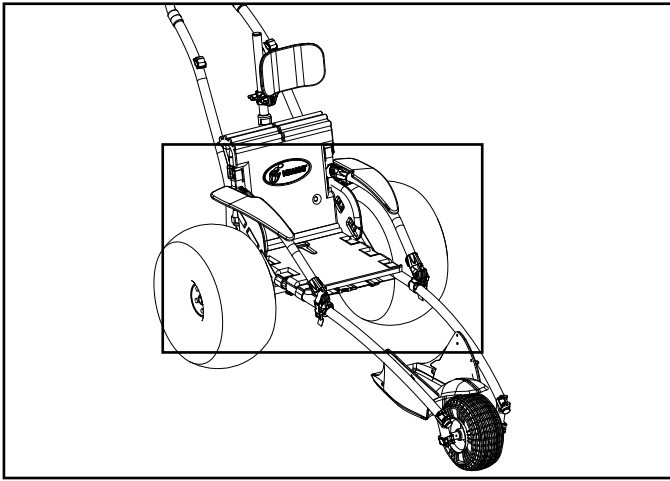

IV Montaje de las opciones de ocio

4.1 Montaje de la opción de las ruedas globo (0010-00-01)

Parte 1: montar el eje de refuerzo de las ruedas globo

- ① Coger el eje de refuerzo, desatornillar las 6 tuercas (Q1) y retirar las 6 arandelas (R1). Y retirar las 3 semibridas de arriba (S1).
- ② ③ Posicionar el eje de refuerzo por debajo del tubo del chasis y luego volver a posicionar las semibridas (S1) sobre el tubo del chasis. Apretar todos los tornillos (T1) y tuercas (Q1), luego las arandelas (R1) y poner los tapa-tuercas (U1) sobre los tornillos (T1).



Repartir bien las 3 semibridas sobre todo el eje trasero.

Verificaciones :

- Comprobar que el eje de refuerzo está centrado en el eje trasero del chasis y que los tornillos están ajustados.

Parte 2: montaje de las ruedas globo

- ④ Insertar el semi-eje (V1) en la rueda globo.
- ⑤ Colocar el tirante (W1) en el semi-eje.
- ⑥ Insertar el semieje (V1) en el chasis haciendo salir el clip (X1) del eje central.

Verificaciones:

- Comprobar que los semiejes de las ruedas globo se cierran y bloquean apretando en el clip (X1) y comprobando que sale del eje del chasis.



Para inflar o desinflar las ruedas globo, utilice siempre una aguja de inflar.
Para los viajes en avión, desinfe parcialmente las ruedas globo para evitar que las ruedas se dilaten en altitud. Las ruedas de baja presión se dilatan al inflarse. Inflarlas a un diámetro de 50 cm.

El número de serie de las ruedas globo está grabado en el semieje de las ruedas globo.

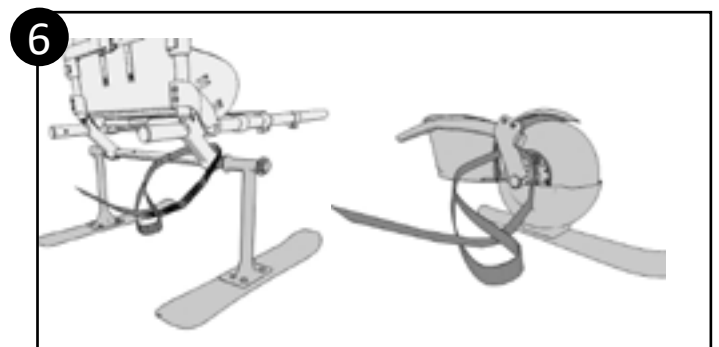
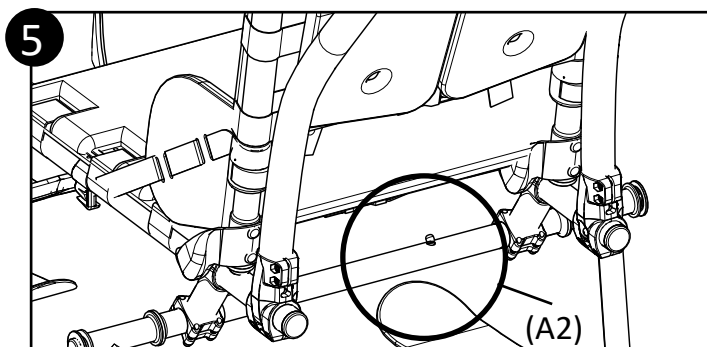
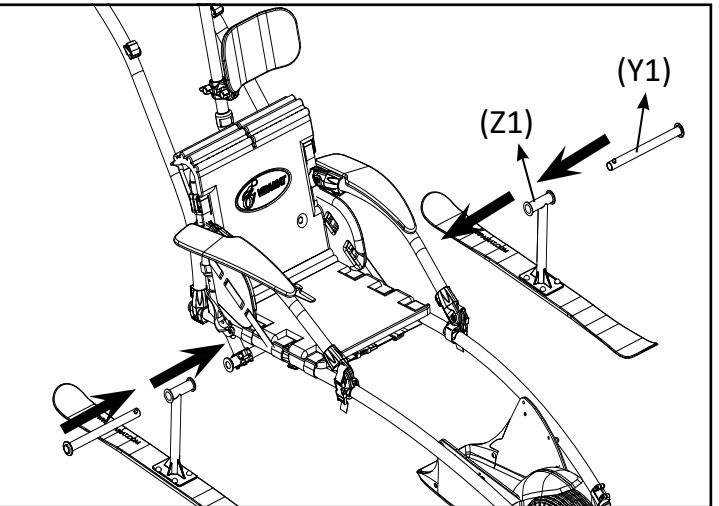
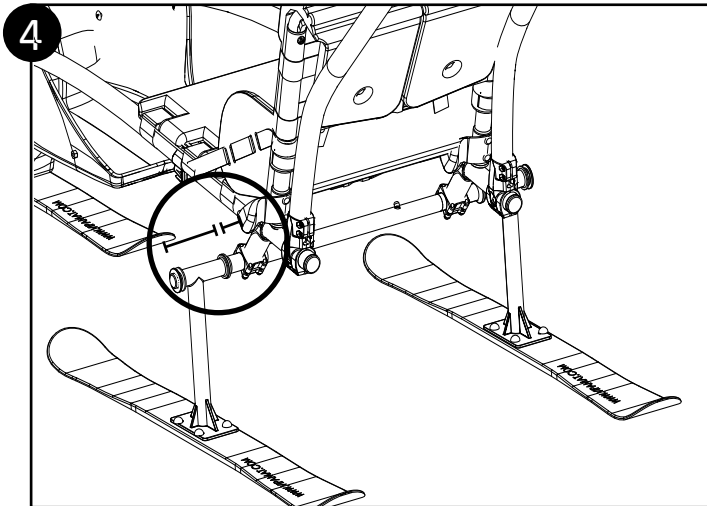
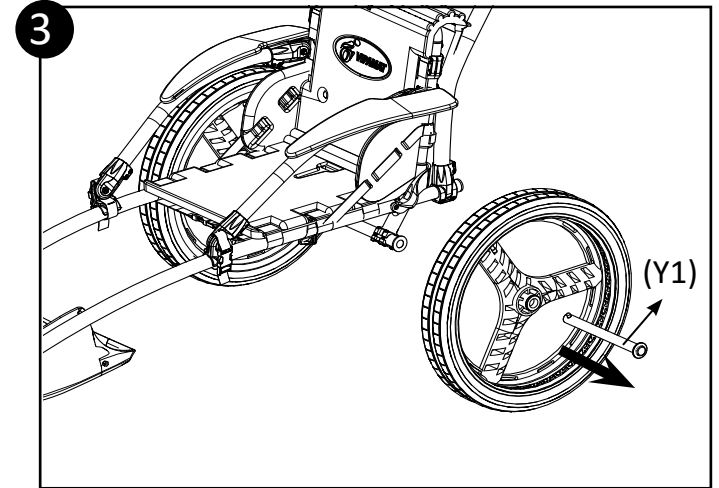
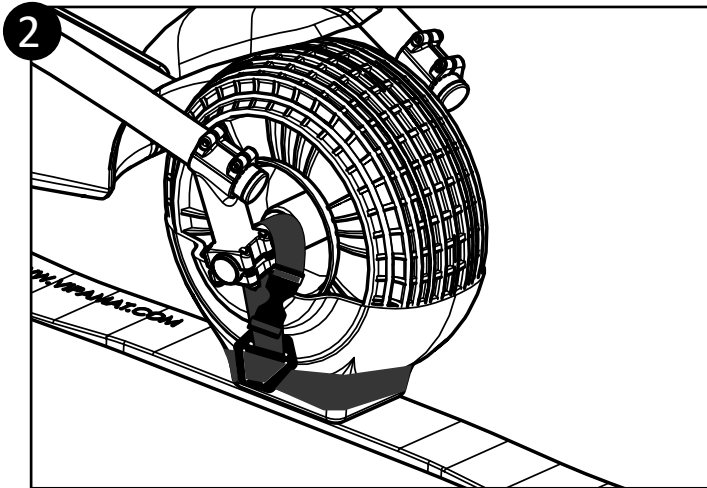
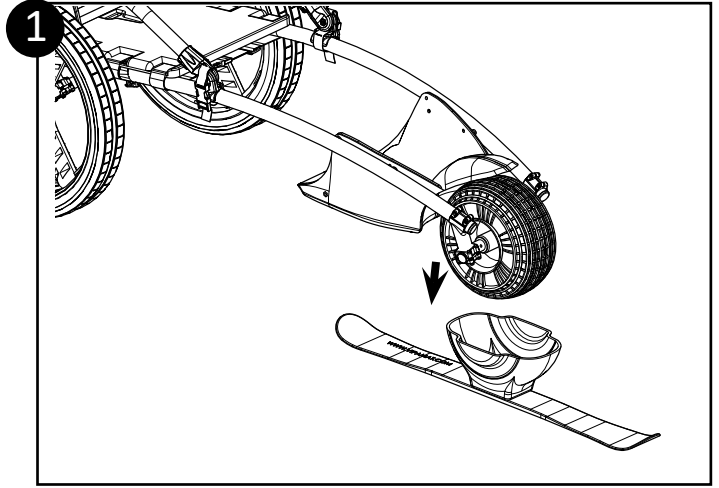
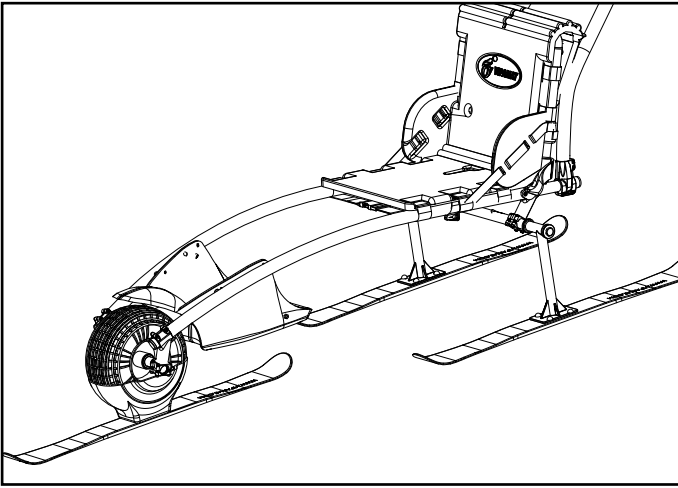

4.2 Montaje de la opción kit de esquí delantero y/o de la opción kit del esquí trasero

Montaje de la opción kit de esquí delantero (0014-00-01)

- 1 Posicionar la rueda delantera de la silla Hippocampe en el casco blanco del esquí delantero e introducir la rueda.
- 2 Posicionar las dos hebillas de cada lado del vástago delantero y bloquearlas bien.

El número de serie del kit de esquí delantero se encuentra en la parte de arriba del esquí.

Montaje de la opción kit de esquí trasero (0023-00-01)

- 3 Apretar el clip en la parte de atrás del chasis para retirar las dos ruedas de la silla Hippocampe.
Retirar los dos semi-ejes (Y1) de las dobles ruedas traseras apretando en el clip.
- 4 Insertar los dos semiejes (Y1) en la parte (Z1) del par de esquíes trasero. La parte larga del tubo del soporte de esquí debe estar situado al lado del chasis. Insertar los semi-ejes (Y1) en el chasis.
- 5 Hacer salir el clip (A2) del eje central.

Verificaciones:

- Comprobar que los semi-ejes del par de kit de esquíes traseros están bien bloqueados, apretando el clip y comprobando que sale del eje central.

- 6 Fijar la correa roja, dos posibilidades de posicionamiento:
 - el acompañante empuja la silla Hippocampe con la barra de empuje: fijar la correa roja en el vástago trasero del chasis.
 - el acompañante remolca la silla Hippocampe con el kit de tracción: fijar la correa roja en el vástago delantero de la silla.



¡El acompañante debe pasarse la correa roja en el puño para cualquier desplazamiento!

IMPORTANTE : Precauciones habituales para la utilización de la silla Hippocampe con el kit de esquí delantero y el par de esquíes traseros.



- No utilizar la silla Hippocampe en pistas de esquí o de trineo
- Siempre utilizar la silla Hippocampe con el kit de esquí con un acompañante que tenga la capacidad de retener la silla Hippocampe con su usuario y mantener la correa de seguridad.
- No desplazarse en una pendiente nevada > a 10 %.
- Es obligatorio llevar puesto un casco.

El número de serie del kit de esquí trasero se encuentra en la parte de arriba del esquí.

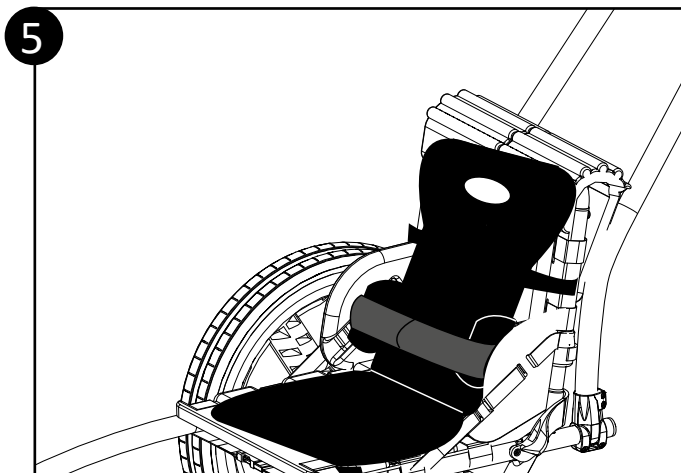
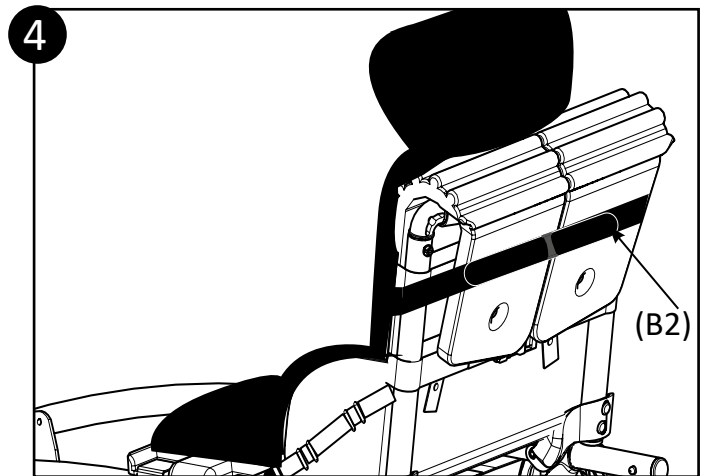
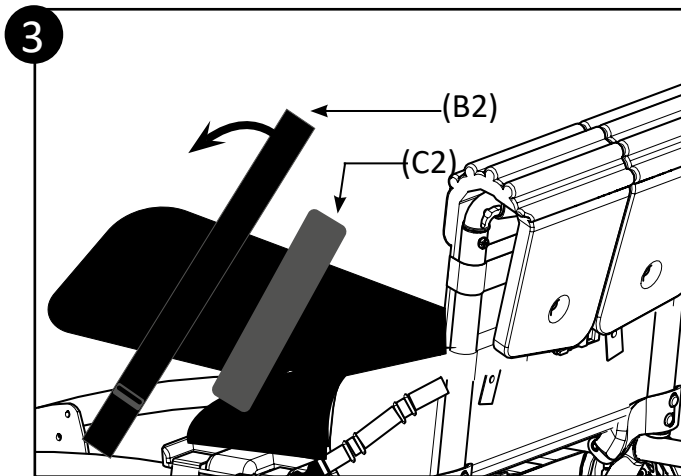
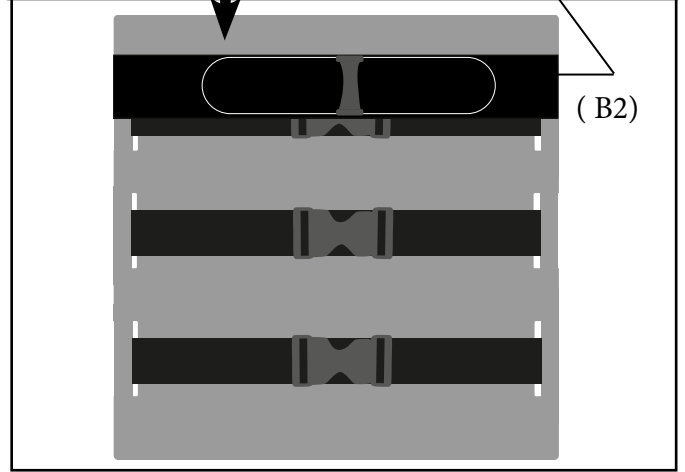
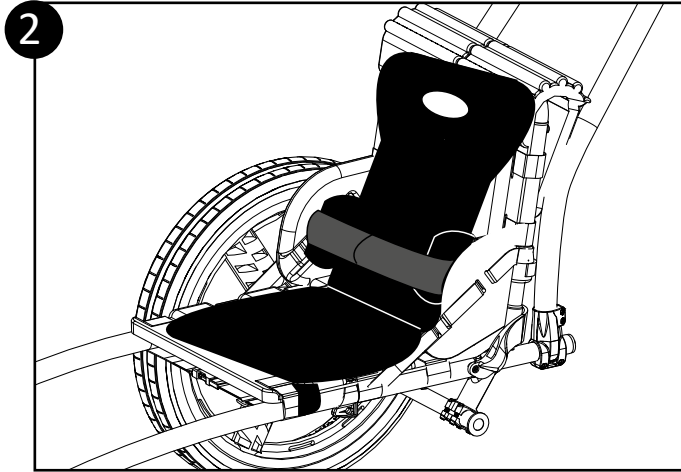
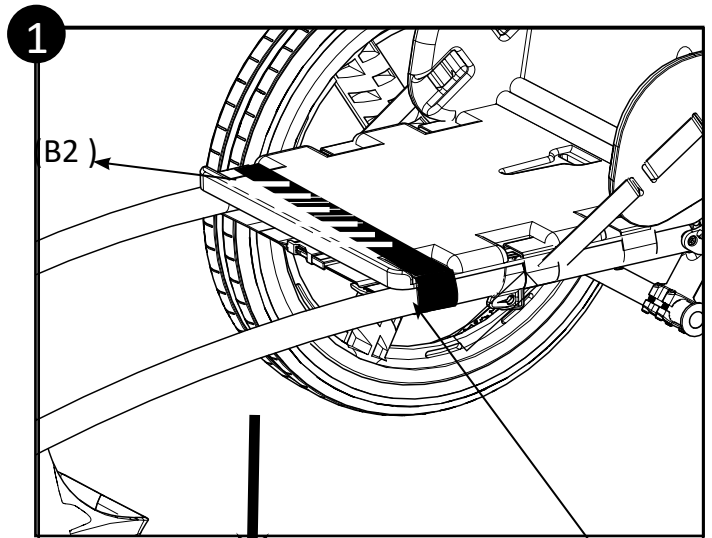
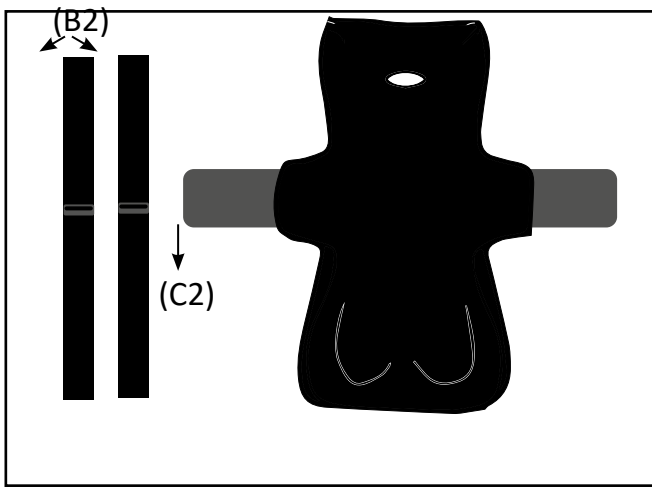

4.3 Fijación de la opción del cojín Comfortable Plus Dúo velcro (0050-TS-01, 0050-TM-01,0050-TL-01) en la silla Hippocampe

- 1 Posicionar la correa autoadhesiva (B2) en el asiento de la silla Hippocampe con el grip (con rayas en el esquema) hacia arriba. Cerrar y bloquear la correa velcro (B2) pasando la correa en la presilla, y luego fijándola en la parte de “terciopelo” de la banda autoadhesiva.

Verificaciones:

- Comprobar que la correa velcro esté tensa y bien fijada.

- 2 Posicionar el Stabilo Comfortable Plus Dúo sobre la correa autoadhesiva situada en el asiento de la silla Hippocampe. El Stabilo se fija en el grip de la banda autoadhesiva.
- 3 Inclinar hacia adelante el respaldo del Stabilo Comfortable Plus Dúo y posicionar la segunda banda autoadhesiva (B2) en la parte de arriba del respaldo del Stabilo.
- 4 Dar la vuelta alrededor del respaldo de la silla Hippocampe y luego bloquear la correa autoadhesiva(B2).
- 5 Ajustar el cinturón ventral(C2).

Verificaciones :

- Comprobar que el Stabilo Comfortable Plus Dúo está bien fijado a la silla Hippocampe.

El asiento Comfortable Plus Dúo con Velcro es una opción distribuida por la empresa Vipamat que se adapta a la silla Hippocampe.

Para utilizar el producto de manera totalmente segura, sírvase consultar las instrucciones específicas del producto.



HIPPOCAMPE[®]



ES

Hippocampe Playa y Todoterreno

VIPAMAT

3 rue Gustave Eiffel - 56270 PLOEMEUR (France)

Tel : +33 2 97 86 24 87 - Fax : +33 2 97 86 73 81

www.vipamat.com - contact@vipamat.com