

karma

A Better Wheelchair, A Better Fit

Manual de Usuario silla de ruedas manual

Silla Ergo Lite KM-2501

Silla Ergo Lite 2 KM-2512



ISO 9001

1	ADVERTENCIAS GENERALES.....	3
2	USTED Y SU DISTRIBUIDOR OFICIAL DE KARMA.....	4
3	PREFACIO.....	5
4	SEGURIDAD.....	5
4.1	ACCESOS.....	5
4.2	INCLINACIÓN.....	5
4.3	PENDIENTES.....	5
4.4	BORDILLOS.....	6
4.5	ESCALERAS.....	6
4.6	EN LA CALLE.....	6
4.7	GENERAL.....	6
4.8	TAPIZADO.....	7
4.9	ANTIVUELCOS.....	7
4.10	PESO MÁXIMO DEL USUARIO.....	7
4.11	EVITAR EL MAL USO EN GENERAL.....	7
4.12	ETIQUETAS.....	8
5	USO PREVISTO Y PARTES.....	9
5.1	USO PREVISTO.....	9
5.2	ESTRUCTURA.....	10
6	OPERACIÓN.....	12
6.1	DESPLIEGUE DE LA SILLA DE RUEDAS.....	12
6.2	RUEDAS TRASERAS.....	13
6.3	QUÉ DEBEMOS Y QUÉ NO DEBEMOS HACER.....	14
6.4	REPOSAPIÉS.....	14
6.5	FRENOS (KM-2501 & KM-2512-F14).....	15
6.6	ALMACENAMIENTO.....	16
6.7	TRANSFERENCIAS.....	16
6.8	USO GENERAL.....	17
6.9	BASCULACIÓN POR EL ASISTENTE.....	19
6.10	BASCULACIÓN POR EL USUARIO.....	20
6.11	DESCENDER BORDILLOS.....	20
6.12	SUBIR BORDILLOS.....	21
6.13	SUBIR Y BAJAR ESCALERAS.....	21
7	USO EN AUTOMÓVILES.....	21
7.1	ANTES DEL ANCLAJE.....	22
7.2	FIJAR EL ANCLAJE POR DETRÁS.....	22
7.3	FIJACIÓN DEL CINTURÓN DE SEGURIDAD.....	22
7.4	CINTURÓN PÉLVICO (OPCIONAL).....	23
8	INSPECCIÓN Y MANTENIMIENTO.....	24
8.1	REVISIÓN DIARIA.....	24
8.2	REGISTRO MANTENIMIENTOS PERIÓDICOS.....	25
9	OPCIONALES Y ACCESORIOS.....	27
10	DIAGNÓSTICO DE FALLOS.....	29
11	ESPECIFICACIONES.....	30
12	LIMPIEZA Y RECICLAJE.....	32
12.1	LIMPIEZA.....	32
12.2	RECICLAJE.....	32
13	GARANTÍA.....	33
13.1	NÚMERO DE SERIE.....	33
13.2	POLÍTICA DE GARANTÍA.....	33
13.3	KARMA NO SE HACE RESPONSABLE DE LOS SIGUIENTES GASTOS.....	33
13.4	RESPONSABILIDADES.....	34
13.5	CONDICIONES.....	34
13.6	DURACIÓN DE LA GARANTÍA Y PIEZAS CUBIERTAS POR ÉSTA.....	34
13.7	TRANSFERENCIA DE LOS DERECHOS DE GARANTÍA.....	34

1 ADVERTENCIAS GENERALES

Procure mantener la silla en buen estado. Particularmente, revise la presión de aire de las ruedas porque puede afectar la eficiencia de los frenos.

Asegúrese de que los frenos (ambos) están activados antes de subirse o bajarse de la silla.

Asegúrese de que los frenos están activados si la silla no está siendo empujada o en uso.

Ponga cuidado cuando frene o gire en pendiente.

Evite superficies empinadas o con desnivel que puedan causar que la silla vuelque.

Evite superficies blandas porque las ruedas delanteras pueden atascarse.

Desplácese suavemente en todo momento.

Mire hacia delante siempre para evitar posibles peligros, tales como: muebles, puertas, baches, etc.

Asegúrese de que los dos pies están asegurados sobre los apoyapiés de manera tal que no se cause ningún incidente con las ruedas.

Ponga cuidado mientras se mueve subiendo, bajando o atravesando planos en pendiente.

Mantenga ambas manos en los manillares, de manera que controle la silla en todo momento, si es el auxiliar.

Cerciórese de que la silla esté equilibrada.

Chequee regularmente la estructura y los componentes y remítase a este manual durante y después del período de garantía.

Mantenga la tapicería de la silla bien estirada. Deberá reemplazarla si el material comienza a ceder.

Lubrique los rodamientos con regularidad.

Evite hacer caballitos, porque puede caerse hacia atrás y sufrir lesiones severas.

No utilice la silla como asiento en ninguna clase de vehículos en los que no haya un sistema de anclaje homologado de seguridad. Hágase transferir a un asiento propio del vehículo antes de circular.

Evite ir demasiado rápido o girar bruscamente.

Evite pararse en los apoyapiés mientras se sube o se baja de la silla.

Evite descender peldaños de frente tanto si está solo o si lo lleva un auxiliar.

No intente levantar la silla por ninguna de sus partes abatibles. Esto puede provocar lesiones al usuario y/o al auxiliar o dañar la silla.

Evite el uso de la silla si el respaldo está plegado. Esta situación altera el centro de gravedad de la silla y provoca su vuelco hacia atrás. El respaldo sólo se plegará cuando se transporte o almacene la silla.

Evite colgar ningún elemento pesado en el respaldo de la silla que pueda provocar que se pliegue el respaldo súbitamente y causarle una lesión.

2 USTED Y SU DISTRIBUIDOR OFICIAL DE KARMA

El ensamblaje no requiere herramientas. Su silla de ruedas será ensamblada por el vendedor de productos Karma, brindándole, además, el servicio de postventa. La realización de reparaciones, mejoras o incorporación de accesorios sin autorización, invalidará la garantía. Cualquier reparación que demande su silla de ruedas, será acometida por un proveedor autorizado por Karma. Nuestros proveedores de servicio cuentan con los medios y la experiencia necesarios para el mantenimiento de su silla de ruedas.

Si tiene partes defectuosas o pierde alguna, contacte con su proveedor para su reparación o reemplazo. Utilice, por favor, piezas y partes autorizados por Karma. El uso de piezas y partes no autorizadas por Karma conlleva a la invalidación de la garantía.

Las piezas de nuestras sillas están numeradas y todos nuestros vendedores y proveedores de servicio cuentan con un listado de las mismas. Los clientes deben solicitar las piezas a través de sus vendedores, así como, planificar los mantenimientos.

Los clientes deberán solicitar todos los servicios que necesiten a través del "concesionario" para garantizar que no se anule la garantía. Las reparaciones no autorizadas, anularán la garantía. Cualquier procedimiento, incluidos los que se describen en este manual, será llevado a cabo por personal cualificado. Nuestro personal lleva el manual de servicio y conoce cada uno de las actividades de mantenimiento que permitirán que su silla tenga un desempeño impecable. Chequee, en este manual, la sección dedicada a la garantía para conocer cuáles brinda Karma y qué tipo de mantenimiento y qué partes cubre la misma.

Karma no dispone, en este momento, de un registro oficial de proveedores de servicio. Por favor, contacte con su proveedor.

Marca CE:

Esta silla de ruedas cumple con los requerimientos de la Directiva de Dispositivos Médicos 93/42EEC.



PRECAUCIÓN

Antes de comprar y usar su silla de ruedas consulte con profesionales cualificados para asegurarse de que elige los productos adecuados y los usa de forma correcta. Por razones de seguridad, si existe algún riesgo debido a los movimientos del usuario en la silla de ruedas u otros factores que pudieran causar el vuelco y caída del mismo, se recomienda el uso de accesorios antivuelco, cinturón de seguridad o cualquier accesorio adicional necesario.

Siempre que use la silla de ruedas en actividades al aire libre, siga las regulaciones de tráfico, así como las indicaciones que se explican en este manual.



3 PREFACIO

Recomendamos la lectura detallada de este manual antes de usar la silla. El uso inapropiado de la misma puede traer como consecuencia daños o lesiones. Por esta razón, para un uso seguro y placentero, lea cuidadosamente este manual.

Este manual de usuario incluye instrucciones para la operación de la silla en aspectos como el plegado y cómo afrontar posibles accidentes.

Este manual está escrito para la Silla de Karma: Ergo Lite y Ergo Lite 2

Los símbolos que aparecen a continuación, son los que se usarán en el presente manual. Preste especial atención a los apartados donde los mismos aparezcan.

 ADVERTENCIA	El uso inapropiado podría causar lesiones serias incluso la muerte.
 PRECACUCÓN	El uso inadecuado podría causar lesiones serias y/o daños a la silla de ruedas.
 SUGERENCIA	Siga estas instrucciones con el fin de mantener la silla de ruedas en buenas condiciones.

Este manual incluye la carta de reparaciones y mantenimiento, así como la garantía. Si la silla será utilizada por otra persona, asegúrese de entregarle este manual para su estudio. Debido a posibles cambios de diseño, algunas ilustraciones de este manual pueden no corresponder a la silla que usted ha comprado. Nos reservamos el derecho de realizar modificaciones de diseño sin más notificación.

4 SEGURIDAD

4.1 Accesos

La manera más segura de operar la silla de ruedas tendrá lugar en superficies niveladas y libres de obstáculos. Siempre que sea posible, utilice una rampa para entrar o salir de los edificios. Mantener las manos en los aros propulsores le permitirá mantener la silla balanceada. No intente ayudarse de los marcos de las puertas para impulsarse mientras la atraviesa.

4.2 Inclinación

Si desea coger objetos que están fuera de su alcance delante, detrás o a un lado de la silla, no incline demasiado su cuerpo fuera de la misma, ya que al desplazar el punto de gravedad de la silla ésta podría volcar. Pida ayuda o utilice un aparato para coger el objeto sin levantarse.

No se incline sobre el lateral de su silla o se ponga de pie para levantar o coger un objeto pesado, dicha acción podría hacerle perder el equilibrio y caer. (Figura 4.1).

4.3 Pendientes

4.3.1.1 Pendientes

No haga maniobras cuando se halle en una pendiente, puede provocar el vuelco de la silla.

En caso de ser ayudado a subir una pendiente, vaya recto. Si necesita bajar a mitad de camino muévase hacia atrás hasta que llegue a terreno uniforme (Figuras 4.2 y 4.3).

Evite parar en una pendiente, puede perder el control de la silla.

No utilice los frenos para reducir la velocidad o detener la silla.

Cuando sea posible, ayúdese de un acompañante a la hora de bajar pendientes.

Cuando sea posible, ayúdese de un acompañante.

4.4 Bordillos

Siempre que sea posible, ayúdese de un asistente. Si cuenta con ayuda, asegúrese de que la silla tiene manillares.

Evite los impactos Fuertes cuando descienda un bordillo, esto podría afectar de manera considerable la silla.

Nunca intente subir o bajar bordillos con que excedan su altura normal (30-50cm).

Sea especialmente cuidadoso al subir o bajar bordillos y nunca lo haga marcha atrás sin la ayuda de un acompañante.

4.5 Escaleras

Siempre utilice dos o más asistentes.

Nunca descienda las escaleras con la silla de frente.

Nunca utilice las escaleras mecánicas para subir o bajar con su silla de ruedas. Utilice el ascensor.



4.6 En la calle

Tenga especial precaución a la hora de cruzar la calle. El uso de ropa o utensilios reflectantes le hará más visible a los demás.

Evite los terrenos irregulares o con baches que puedan provocar el atascamiento de las ruedas delanteras. (Figura 4.4)

4.7 General

Asegúrese de que siempre ambos frenos están aplicados al subirse o bajarse de la silla.

No ponerse de pie sobre los apoyapiés a la hora de bajarse o subirse en la silla.

No llevar más de un pasajero en la silla de ruedas. Las sillas de Karma están diseñadas para un solo usuario.

Asegúrese que su ropa no queda atrapada por las ruedas.

Cuando el usuario opere la silla de ruedas a través de los aros propulsores, debe aplicar una fuerza moderada y uniforme. No aplique fuerzas muy grandes de forma súbita en los aros propulsores ya que podría ser causa de vuelco. Remítase a la figura que se muestra a continuación donde aparecen los mejores puntos de agarre en los aros propulsores.



4.8 Tapizado

2.8.1 Cuando limpie la tapicería, utilice agua templada y jabón neutro.

2.8.2 Puede utilizar espuma o limpiador especial de tapicerías, pero evite otro tipo de limpiadores.

4.9 Antivuelcos

Es importante que utilice siempre las ruedas anti-vuelco para evitar daños personales. La distancia de los anti-vuelcos hasta las ruedas debe ser de 5 cm como mínimo, y hasta el suelo de 5 cm como máximo.



PRECAUCIÓN

Cuando incline su silla de ruedas, cambie la posición de los antivuelcos para evitar lesiones en el usuario. (Ver la figura que sigue).

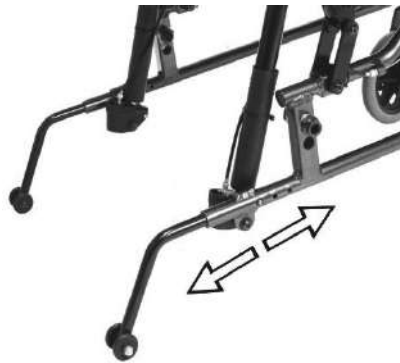

4.10 Peso máximo del usuario.

Remítase a peso máximo del usuario en la sección 8. *Especificaciones*.

Sobrepasar la capacidad máxima de la silla de ruedas puede dañarla y provocar fallos que afectarían su seguridad.

La garantía no cubre los daños provocados por uso inapropiado de la silla.

4.11 Evitar el mal uso en general.

Percátase que nuestro manual de usuario recoge un grupo de precauciones. Cualquier vehículo puede causar daños si es usado de forma incorrecta.

Si utiliza la silla de acuerdo a las indicaciones de este manual y tratándola con cuidado, su seguridad se incrementará.

Descuidar su silla puede poner en peligro su seguridad, así como las de quienes le rodean.

No permitir que los niños se pongan de pie o jueguen en la silla. (Figura 2.5)



Figura 4.1



Figura 4.2



Figura 4.3



Figura 4.4



Figura 4.5

4.12 Etiquetas

Lea cuidadosamente las etiquetas que lleva la silla de ruedas antes de usarla. No las retire. Protéjalas para futuras consultas.



1



2



3

Model:

Order No.:

Delivery Date:

Sewing No.: 1 2 3 4 5 6

Seat Width	Seat Depth
<input type="checkbox"/> 13	<input type="checkbox"/> 13
<input type="checkbox"/> 14	<input type="checkbox"/> 14
<input type="checkbox"/> 15	<input type="checkbox"/> 15
<input type="checkbox"/> 16	<input type="checkbox"/> 16
<input type="checkbox"/> 17 <input type="checkbox"/> 0	<input type="checkbox"/> 17 <input type="checkbox"/> 0
<input type="checkbox"/> 18 <input type="checkbox"/> 5	<input type="checkbox"/> 18 <input type="checkbox"/> 5
<input type="checkbox"/> 19	<input type="checkbox"/> 19
<input type="checkbox"/> 20	<input type="checkbox"/> 20
<input type="checkbox"/> 21	<input type="checkbox"/> 21
<input type="checkbox"/> 22	<input type="checkbox"/> _____
<input type="checkbox"/> _____	<input type="checkbox"/> _____

karma Unit: inch

5 USO PREVISTO Y PARTES

5.1 Uso previsto.

Las sillas de ruedas Ergo Lite están diseñadas tanto para ser autopropulsables como empujadas por un acompañante.

Estructura plegable y ligera hecha de aleación de aluminio fácilmente transportable.

Apoyabrazos abatibles y ajustables en altura así como apoyapiés desmontables y giratorios, con las placas de los apoyapiés ajustables en altura.

Frenos manuales independientes en las ruedas traseras, así como sistema antivuelco opcional.

Ruedas traseras motrices macizas de 24 pulgadas de diámetro, ajustables en altura (disponibles neumáticas (hinchables) contra pedido)

Ruedas delanteras direccionales macizas de gran durabilidad (disponibles en variante neumática contra pedido).

La Ergo lite está equipada con el sistema de asiento S-Ergo. Este sistema, patentado por Karma, facilita el alivio de presión del usuario previniéndolo de posibles deslizamientos hacia delante y la formación de úlceras.

Elegante panel lateral de protección.

Esta silla de ruedas es adecuada para usuarios de hasta 110 kg.

5.2 Estructura.

5.2.1 Ergo Lite

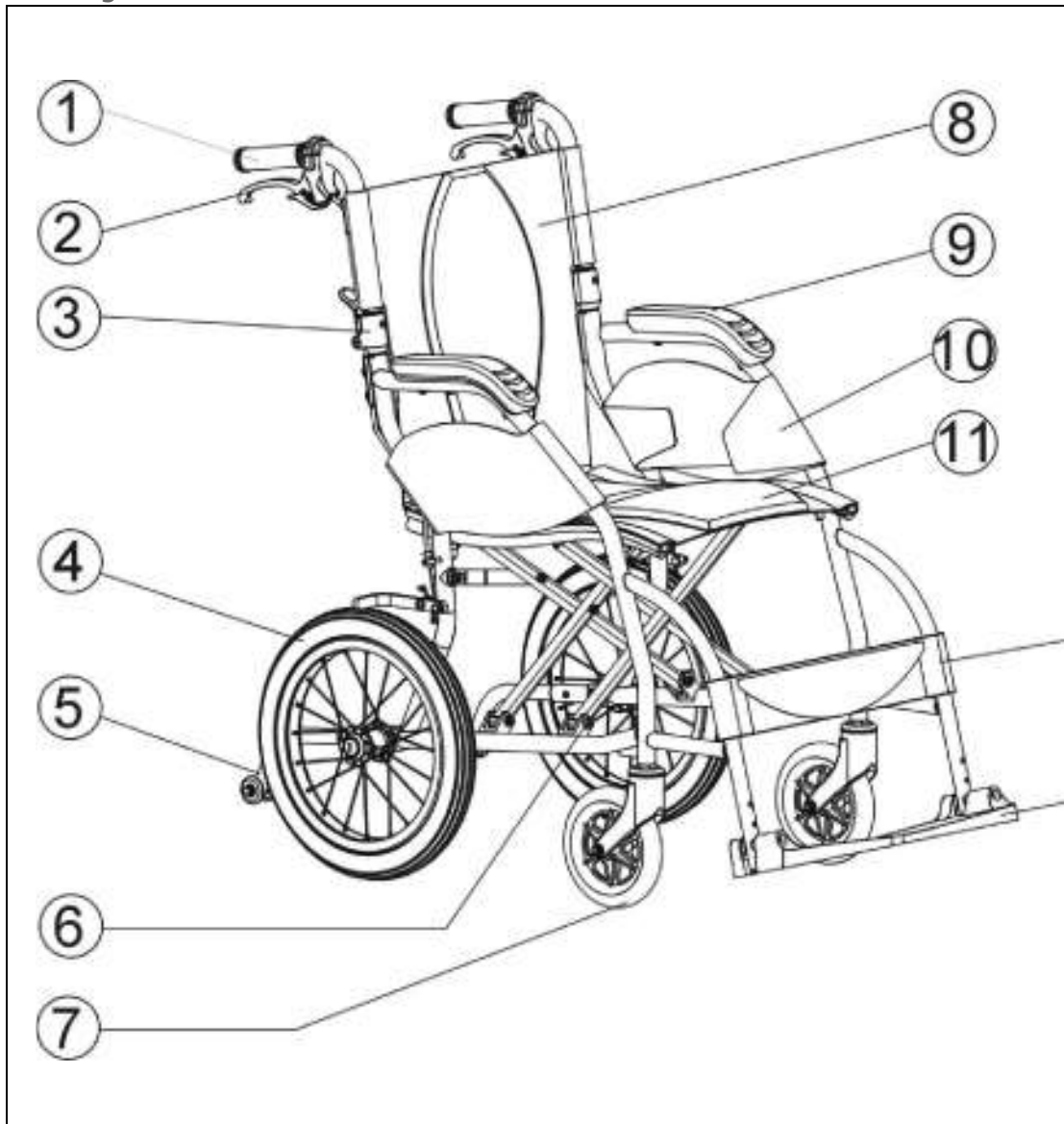

- | | |
|--------------------------------|----------------------------|
| 1. Manillar | 8. Tapicería del respaldo |
| 2. Freno para el auxiliar | 9. Apoyabrazos |
| 3. Articulación del respaldo | 10. Panel Lateral |
| 4. Rueda trasera | 11. Tapicería del asiento |
| 5. Antivuelcos (Opcional) | 12. Banda apoyapiernas |
| 6. Cruceta de la estructura | 13. Placa de los apoyapiés |
| 7. Rueda delantera direccional | |

5.2.2 Ergo Lite 2

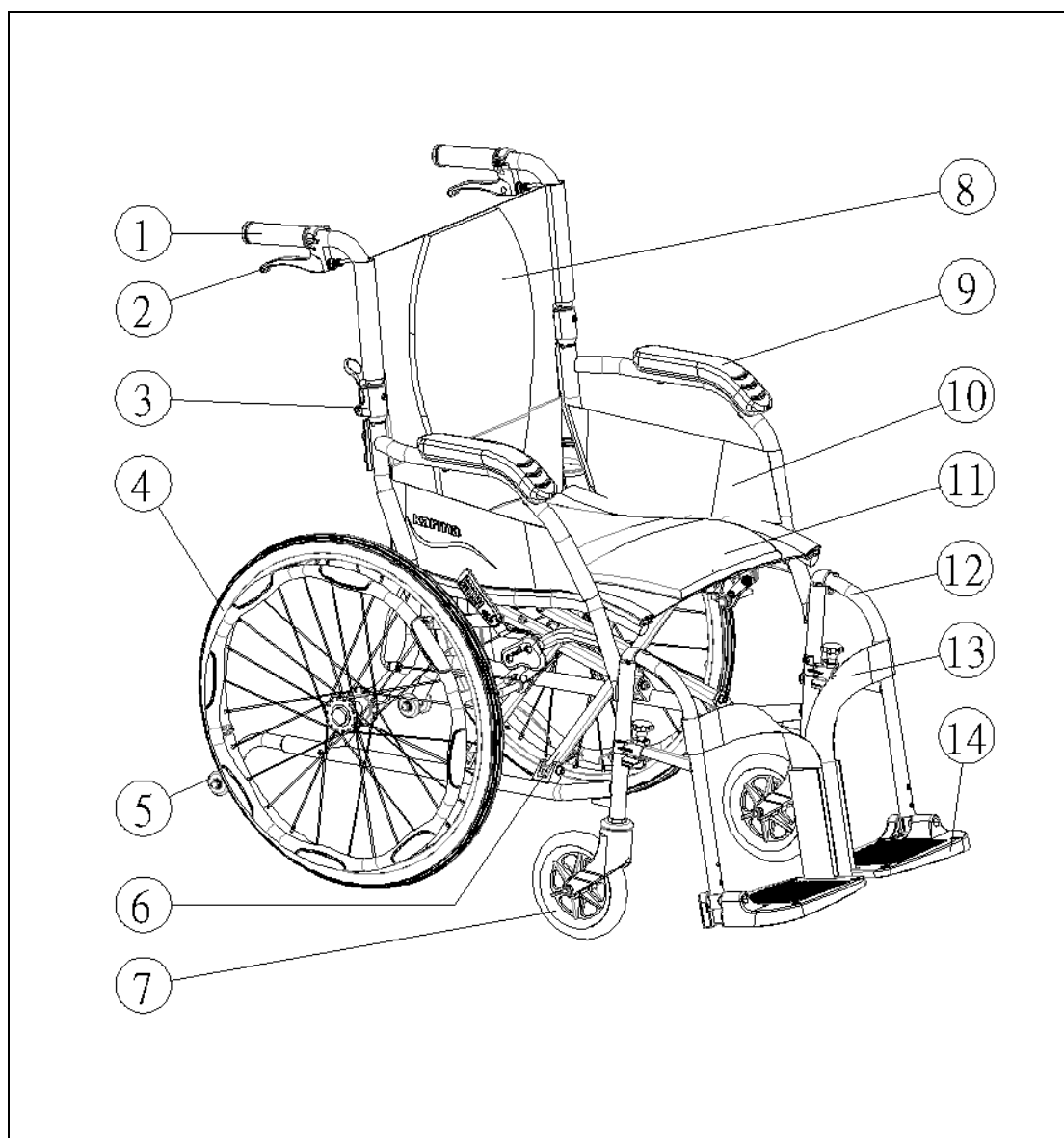

1. Manillar

2. Freno para auxiliar.

3. Articulación del respaldo

4. Rueda trasera.

5. Barras Antivuelco (Opcional)

6. Cruceta de la estructura

7. Ruedas delanteras direccionales

8. Tapicería respaldo

9. Apoyabrazos.

10. Panel lateral

11. Tapicería asiento

12. Reposapiés

13. Cincha reposapiernas

14. Placa Reposapiés

6 OPERACIÓN

6.1 Despliegue de la silla de ruedas.

Sujetando la silla por los reposabrazos brazos, tire hacia afuera (Figura 6.1).

Con los dedos hacia dentro, y con la palma de la mano en la estructura, empuje hacia abajo hasta que el asiento esté completamente desplegado. Asegúrese de que el tubo del asiento quede apoyado correctamente en la estructura. (Figura 6.2)

Tire del manillar del respaldo hacia arriba hasta escuchar un "clic".

Coloque los tapizados acolchados sobre la lona del asiento y respaldo fijándolos con el velcro.

Apriete la palanca de extracción de los reposapiés e introdúzcalo girando 45° en el tubo receptor. Desplace los reposapiés hacia el medio hasta que escuche un "clic".

Baje las plataformas reposapiés. (Figura 6.3)

Listo para la acción (Figura 6.4)

De manera alternativa, también puede colocarse al lado de la silla de ruedas y tirar del reposabrazos más cercano mientras empuja el otro hacia fuera.



Figura 6.1



Figura 6.2

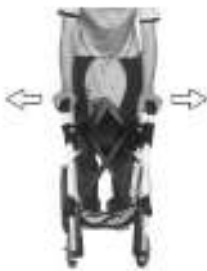

Figura 6.3



Figura 6.4



PRECAUCIÓN:

Nunca coloque los dedos, al realizar el paso 2, en los laterales o debajo de la silla, puesto que pueden quedar atrapados. (Figura anexa)



Antes de usar la silla, asegúrese de colocar la tapicería trasera del respaldo al asiento. (Figura anexa)



4.2 Plegar la silla de ruedas.

Levante las plataformas del reposapiés. (Figura 6.5).

Tire hacia arriba de la tapicería y sosténgala uniendo el borde frontal y trasero (figura 6.6)

Sujete la lona del asiento por la zona central, con una mano en la parte delantera y otra en la trasera. Ahora, tire hacia arriba (Figura 6.7).

Presione las dos palancas situadas en la parte media del respaldo para plegarlo y facilitar su almacenaje y/o transporte. (Figura 6.8). (la bolsa de viaje es opcional).



Figura 6.5



Figura 6.6



Figura 6.7



Figura 6.8



ADVERTENCIA

Tenga cuidado de que sus dedos no queden atrapados al plegar al plegar la silla de ruedas

6.2 Ruedas traseras.

La silla de ruedas dispone de un sistema de extracción rápida en sus ruedas traseras. Para extraerlas y volverlas a poner, siga las siguientes instrucciones:

6.2.1 Extracción ruedas traseras.

Levante el lateral de la silla del cual va a retirar la rueda. Presione el mecanismo de extracción rápida de la rueda, situado en su centro, y tire hacia afuera (figura 6.9).

6.2.2 Acoplamiento ruedas traseras.

Levante las palancas de freno para asegurarse de que éste está desactivado.

Coja la rueda: sostenga el centro de la rueda trasera agarrando dos radios contiguos con cuatro dedos de una mano, dejando libre el pulgar para presionar el mecanismo de extracción rápida.

Presione el botón en el centro del eje de extracción rápida. Esto retrae los rodamientos en el extremo opuesto del eje y le permitirá empujar el eje a través del tapacubos de la rueda. Ahora las ruedas ya están preparadas para acoplarse a la estructura.

Levante la rueda con el eje presionado e introduzca éste en el soporte de la rueda situado en la estructura trasera inferior de la silla (figura 6.10). Cuando retire el pulgar del botón del eje, los rodamientos deben poder verse sobresaliendo del eje en la parte trasera del soporte de la rueda. Esto asegurará la posición en la estructura.



PRECAUCIÓN

Nunca intente retirar las ruedas mientras la silla esté ocupada, ni siquiera usando antivuelcos. Asegúrese de que el eje está perfectamente ubicado en el soporte y los rodamientos están completamente abiertos sujetando de forma adecuada la rueda a la estructura.

La rueda trasera puede montarse en distintas posiciones en la estructura para variar la altura de asiento y la estabilidad general de la silla. Solo un técnico especializado debe cambiar la posición de la rueda.



Figura 6.9

Figura 6.10

6.3 Qué debemos y qué no debemos hacer.

Sí: Mantener los ejes limpios y lubricados con un aceite ligero o spray de mantenimiento.

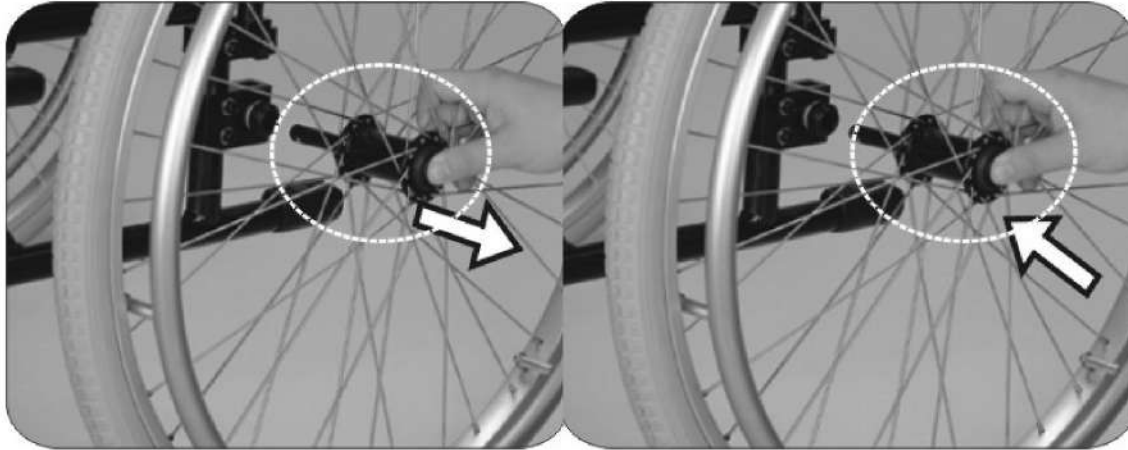
Sí: Mantener una adecuada presión de aire en las ruedas si las utiliza neumáticas.

No: Intente desmontar las ruedas traseras mientras la silla esté siendo usada, ni siquiera con antivuelcos.

6.4 Reposapiés.

Los reposapiés pueden girar hacia adentro o hacia fuera, lo que facilita la transferencia en lugares reducidos y el trabajo en un escritorio (figura 4.17).

6.4.1 Altura de las plataformas reposapiés.

Para ajustar las plataformas reposapiés, use el kit de herramientas proporcionado por Karma para aflojar el tornillo del frente del brazo del reposapiés. (Figura 4.13).

Ajústelo hasta la altura requerida y vuelva a apretar el tornillo. (Figura 4.13).



SUGERENCIA:

Asegúrese que la altura de las plataformas reposapiés se ajustan adecuadamente a la longitud de las pantorrillas del usuario para reducir las presiones en su cuerpo.

La altura del reposapiés debe ser mayor de 5 cm. (Figura 4.14)

6.4.2 Instalación y extracción del reposapiés.

Sostenga el reposapiés e insértelo en su posición. Desde el costado, gírelo 45° hacia dentro hasta que escuche un "clic" y quede colocado. (Figura 6.11~6.13).

Tire hacia arriba del botón de liberación. Gire la plataforma reposapiés 45° grados hacia fuera y sáquelo. (Figura 6.14~6.16)



Figura 6.11



Figura 6.12



Figura 6.13

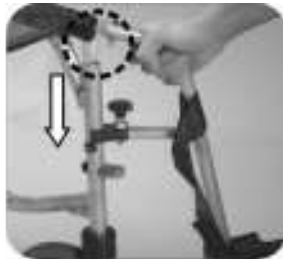

Figura 6.14



Figura 6.15



Figura 6.16



Figura 6.17

6.5 Frenos (KM-2501 & KM-2512-F14)

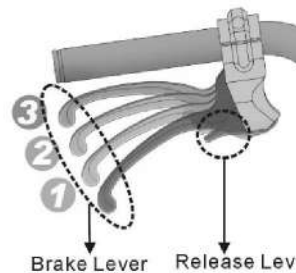

ADVERTENCIA

Asegúrese de que las dos manillas del freno del auxiliar se utilizan simultáneamente para reducir la velocidad de la silla.

Asegúrese de que los dos frenos de aparcamiento están aplicados simultáneamente para aparcamiento la silla.

Nota: Los frenos de 3 pasos son multifunción y brindan la posibilidad tanto de disminuir la velocidad como aparcamiento la silla. Lea las instrucciones del freno antes de operarlo para asegurar su seguridad y confort.

6.5.1 Ralentizar la silla de ruedas

Cuando esté bajando una pendiente con la silla, el auxiliar necesitará ralentizar la silla de ruedas para garantizar la seguridad. Esto se consigue con los primeros dos pasos del freno.

Para aplicar el primer paso del freno, apriete las manillas hasta que escuche un "clic" (Figura 6.17).

Para aplicar el Segundo paso, apriete la manilla del freno hasta escuchar, por segunda vez, un "clic".

6.5.2 Detener la silla de ruedas por completo (Aparcar)

El tercer paso del freno de la silla de ruedas, brinda la función de aparcamiento de la silla. Si el freno no está en ninguna de las posiciones anteriormente descritas apriete las manillas del mismo hasta que escuche tres "clicks" seguidos.

Si el freno está en cualquiera de las posiciones de frenado (primer paso o segundo), presione la manilla hasta que escuche los restantes clics que faltan para llegar a 3.



PRECAUCIÓN

Si las ruedas se han desgastado por el uso, deberá ajustar el freno o reponer las partes que garantizan que la silla aparque de manera adecuada (en firme). Contacte con su distribuidor Karma y solicite asistencia técnica.

6.5.3 Para liberar el freno

Independientemente del paso que tenga aplicado el freno, la manera de desbloquearlo es presionando, SOLO, la manilla de liberación (Figura 6.17).



PRECAUCIÓN

Siempre chequee si el freno cumple con sus exigencias a la hora de operarlo ya sea para frenar o para liberar el freno.
Inspeccione las funciones de frenado y liberación de frenado de cuando en cuando. Si falla una sola vez, visite a su distribuidor para repararlo o reponerlo.

6.6 Almacenamiento.

Asegúrese de que la silla esté plegada cuando se vaya a guardar.



SUGERENCIA:

Guarde la silla donde esté protegida de la luz directa del sol, la lluvia y el rocío



ADVERTENCIA

No coloque ningún objeto sobre la silla de ruedas guardada. Puede causar daños que no están cubiertos



6.7 Transferencias.

6.7.1 Sentarse en la silla de ruedas.

Aplique ambos frenos de mano.

Levante los apoyapiés hacia arriba y muévalos hacia un lado.

El usuario debe sentarse en el asiento de la silla de ruedas apoyándose en el apoyabrazos.

Vuelva a bajar los apoyapiés para que el usuario pueda colocar los pies sobre ellos. Asegúrese de que los talones descansan sobre la banda talonera para evitar el contacto con las ruedas delanteras.

Quite ambos frenos de mano.



PRECAUCIÓN

Asegúrese de que las ruedas delanteras están en línea con las traseras y apuntan hacia delante, y que la parte trasera de la silla se mantiene firme al colocarla contra una pared o sostenida por un acompañante.

6.7.2 Levantarse de la silla de ruedas.

Asegúrese de que la silla está cerca de su destino final.

Eche la silla hacia atrás lo suficiente para asegurarse de que las ruedas delanteras señalan hacia delante, en línea con las ruedas traseras y generalmente con las horquillas de las ruedas delanteras hacia adelante. Asegúrese de que, donde sea posible, la parte trasera de la silla descansa sobre la pared, o si no que el acompañante la sostenga firmemente.

Aplique ambos frenos de mano.

Levante los apoyapiés y muévalos hacia un lado.

Deslice el asiento hacia adelante.

Coloque un pie firmemente en el suelo con una rodilla en el ángulo correcto y el otro pie ligeramente separado hacia atrás.

Coloque las manos sobre los apoyabrazos y mueva su peso hacia adelante, mueva la cabeza y los hombros por encima de las rodillas mientras se impulsa.



PRECAUCIÓN

Nunca se ponga de pie en los apoyapiés al subirse o bajarse de la silla. (Figura 6.18). Cuando se suba o se levante de la silla siempre use el freno de mano. Asegúrese que ni la banda de rodadura ni los tacos de freno estén demasiado gastados. Si usa ruedas neumáticas, mantener el nivel de presión de aire recomendada. Asegúrese de que los dedos del ocupante no han sido atrapados con el freno.

Cuando se realice una transferencia, hacia o desde la silla, asegúrese de que los frenos están aplicados para prevenir que la silla se aleje. Además, verifique que los apoyapiés están levantados para facilitar el acceso o la salida a la silla (Figura 6.19)

6.8 Uso General

Impulsada por un acompañante o autopropulsada

Asegúrese de aplicar ambos frenos cuando la silla no está en movimiento. (Figura 6.20)

Asegúrese de que ambos pies están colocados sobre los reposapiés y que no hay ningún objeto o prenda que pueda engancharse en las ruedas. (Figura 6.21)

Mantenga las manos sobre los aros de empuje de la silla para conseguir la máxima estabilidad posible. (Figura 6.22)

El acompañante debe mantener ambas manos sobre las empuñaduras de la silla. (Figura 6.23)

Evite superficies blandas porque las ruedas delanteras podrían quedarse atascadas. (Figura 6.24)

Tenga cuidado de no ir demasiado rápido o girar demasiado brusco, e intente llevar una marcha tranquila.

Antes de cruzar la calle, párese completamente y mire para ambos lados. Cruce la calle en perpendicular para acortar el recorrido.

No circular muy rápido al atravesar vías férreas.

Sea cuidadoso al atravesar puertas no se haga daño en los brazos.

Mantenga el contacto visual con la persona que está en la silla, para evitar que el usuario tenga que voltearse, gire la silla de ruedas.



SUGERENCIA

Nunca aplique los frenos de repente, puesto que el usuario puede salir despedido de la silla.



Figura 6.18



Figura 6.19



Figura 6.20



Figura 6.21



Figura 6.22



Figura 6.23



Figura 6.24



Figura 6.25

6.9 Basculación por el asistente

Asegúrese de que los pies del usuario están sobre las plataformas reposapiés y que no se resbalarán. Asegúrese, también, de que los manillares están bien sujetos y no existe peligro de que se resbalen.

Libere los frenos.

Agarre los manillares firmemente.

Ponga su pie más fuerte en la palanca antivuelco que sobresale de la parte trasera de la silla.

Coméntele a la persona en la silla que la va a reclinar hacia atrás.

Tire hacia atrás con las dos manos y empuje hacia abajo y hacia adelante con el pie. Esto traerá la silla sobre las ruedas traseras. (Figura 6.25)



PRECAUCIÓN

Cuando la silla está reclinada a aproximadamente 25° se balanceará con las ruedas traseras y será fácil de llevar. Si se reclina más que eso, sería difícil de llevar e inseguro para el usuario.

Haga la operación de reclinado con la espalda recta, mantenga el pie en las barras antivuelcos y baje la silla despacio hacia el suelo.

6.10 Basculación por el usuario

Asegúrese de que los pies están en las plataformas reposapiés y que no resbalarán.

Libere los frenos.

Agarre ambos aros de propulsión y dé un suave pero firme empujón hacia delante inmediatamente antes del obstáculo, continúe el impulso hasta que el mismo haya sido superado.



PRECAUCIÓN

Este método solo deben llevarlo a cabo personas experimentadas en el uso de sillas de ruedas y con suficiente fuerza en los brazos. Es mejor utilizar la ayuda de un acompañante.

Reclinarse hacia atrás hace que las ruedas delanteras suban más alto pero es mucho más seguro permanecer balanceado con las ruedas más hacia delante.

6.11 Descender bordillos

Siempre es recomendable evitar bordillos siempre que sea posible y usar rampas. Siempre será más segura esta operación si nos acompaña un asistente.

Bajar bordillos con un acompañante con la silla mirando hacia delante.



PRECAUCIÓN

Este es el método más difícil y puede herir al usuario aunque permite una mejor vista del tráfico.

Tenga cuidado de que el antivuelco no quede atrapado en el bordillo provocando la caída del usuario.

EVITE QUE LA SILLA VUELQUE HACIA DELANTE MIENTRAS SE BAJA UN BORDILLO.

Posicione la silla de manera tal que las ruedas delanteras estén cerca del bordillo y asegúrese de que la calle está despejada.

Mueva la silla lentamente hacia delante mientras la inclina hacia atrás ligeramente. Prepárese para recoger el peso cuando las ruedas traseras crucen el bordillo. Asegúrese de que ambas ruedas traseras tocan el suelo a la vez que evita el vuelco de la silla de ruedas.

Baje suavemente las ruedas delanteras. **EVITE HACER DAÑO AL USUARIO.**

Bajar bordillos sin la ayuda de un asistente.



PRECAUCIÓN

Este es el método más sencillo pero se necesita que el acompañante entre de espaldas a la carretera. **POR CUESTIONES DE SEGURIDAD, NO SE RECOMIENDA ESTE SISTEMA.**

Coloque la silla de ruedas de espaldas al bordillo y observe que ambas ruedas traseras están a la misma altura cerca del mismo.

Agarrando los manillares, baje lentamente las ruedas a la carretera. Prepárese para controlar el peso mientras desciende y asegúrese de que las ruedas traseras tocan el suelo a la vez.

4.15.10 Incline la silla de ruedas ligeramente hacia atrás y aléjela del bordillo hasta que las ruedas delanteras y los apoyapiés puedan bajar sin que el bordillo sea un obstáculo.

6.12 Subir bordillos.

La mejor forma de llevar a cabo esta operación es con la ayuda de un acompañante, y el mejor método subir bordillos mirando hacia delante con el fin de mantener la dirección de la marcha y así facilitar la tarea del acompañante.

6.12.1 Subir bordillos con el asistente mirando hacia delante.

Incline la silla a la altura suficiente para que las ruedas delanteras rueden suavemente por la acera. Lleve a cabo esta operación cuando los apoyapiés toquen el bordillo.

Empuje la silla hacia delante hasta que las ruedas traseras toquen el bordillo. Luego continúe el movimiento, levante con los manillares mientras mueve la silla hacia delante.

6.12.2 Subir bordillos con el asistente de espaldas a la calle.

POR CUESTIONES DE SEGURIDAD, NO SE RECOMIENDA ESTE SISTEMA.

6.13 Subir y bajar escaleras.

Evite tramos de escaleras sobre todo si no dispone de ayuda. Utilice las rampas o ascensores cuando sea posible.

Evite tramos de escaleras sobre todo si no dispone de ayuda. Utilice las rampas o ascensores cuando sea posible.

Cada acompañante debe doblar sus rodillas y agarrar la estructura principal. Desde la parte trasera uno tira de la silla para subir el primer escalón, sujetándola firmemente por las empuñaduras. El otro sujetando la silla firmemente por una parte fija de la zona delantera de la estructura, la levanta sobre las escaleras y la sostiene mientras el primer acompañante sube el siguiente escalón.



PRECAUCIÓN

No intente levantar la silla de ruedas por sus componentes desmontables. Esto puede causar lesiones en el usuario o en su acompañante o daños a la propia silla.

Todas las elevaciones deberán realizarse con la espalda recta. Ponga las piernas derechas al levantar la silla. Con cuidado suba o baje las escaleras. Coloque los pies en posición correcta, no los cruce.

7 Uso en automóviles.

Estas sillas han pasado con éxito las pruebas (crash test) recogidas en la norma ISO 7176-19 (Reporte No. MBK 09/0964) y por consiguiente, validadas para utilizarse como asiento en los vehículos que hayan sido adaptados para este fin. La silla deberá ser anclada de forma segura tal como explica este manual. La silla fue probada utilizando 4 puntos de anclaje.

KARMA recomienda, no obstante, que los usuarios se hagan transferir a los asientos del vehículo en que viajen ya que la silla no brinda los mismos estándares de seguridad que los asientos convencionales.



SUGERENCIA:

Hágase transferir a un asiento del vehículo siempre que sea posible.



ADVERTENCIA:

Hasta la fecha, la KM-2512 no puede ser usada como asiento en ningún tipo de vehículo. Por esta razón, Karma recomienda que los usuarios no sean transportados en ningún vehículo mientras ocupen su silla de ruedas. En una colisión o un frenazo súbito el usuario podría salir despedido sufrir graves lesiones. Por tanto, le sugerimos que siempre se haga transferir a un asiento del vehículo.

7.1 Antes del anclaje.

Desacople todos los accesorios de podrían caerse con facilidad y guárdelos en un lugar seguro donde no puedan salirse, rodar y causar algún riesgo a la seguridad.

Se recomienda un sistema de anclaje de cuatro puntos que mantenga la silla de ruedas atada fuertemente por el armazón a la base del vehículo. Los puntos donde aplicar los anclajes en el armazón de la silla de ruedas vendrán indicados con una pegatina como la que se muestra a continuación.

Este Sistema de anclaje requiere, además, un cinturón pélvico y un arnés para mejorar la seguridad del usuario. Lea las instrucciones de los sistemas de anclaje.

El auxiliar/transportista debe chequear todos los puntos de anclaje para cerciorarse de que están adecuadamente apretados y garantizar la seguridad del usuario. Debe entender, además, cómo usar los elementos de anclaje así como sus limitaciones de peso.

Visite, para más información, la web <http://www.unwin-safety.com/>

7.2 Fijar el anclaje por detrás.

Ate los ganchos en los puntos de anclaje del armazón de la silla (por delante y por detrás) como indican las figuras que aparecen a continuación y revise la tensión de las correas hasta que esté segura.



Fijando anclaje frontal



Fijando anclaje trasero

7.3 Fijación del cinturón de seguridad.

Abroche los tres puntos de fijación alrededor del usuario.

La silla ocupada deberá situarse mirando hacia adelante con el freno aplicado.



El aseguramiento pélvico deberá hacer contacto completo con la parte frontal del cuerpo del usuario por la juntura de la cintura del muslo como se indica a continuación.

Las sujeciones no deberán estar alejadas del cuerpo a casusa de los componentes de la silla tales como el reposabrazos o las ruedas.



Posición correcta cinturón



Posición incorrecta cinturón

7.4 Cinturón pélvico (Opcional)

7.4.1 Cómo montar y desmontar el cinturón.

Afloje el cuarto y quinto tornillos de ambos lados de la tapicería de las silla e inserte el cinturón entre los huecos de los mismos. (Figura 4.30).

Mantener el cinturón pélvico a 45° para uso confortable. (Figura 4.31)

Recoloque la tapicería y vuelva a apretar los tornillos. Nunca haga pasar los tornillos por el cinturón de seguridad.



Figura 7.2



Figura 7.1

7.4.2 Ajustar la longitud del cinturón pélvico.

Defina la longitud correcta del cinturón. (Figura 7.2)

Presione las dos partes del cinturón a través de la hebilla y hágalo más largo o corto según desee. (Figura 7.5)

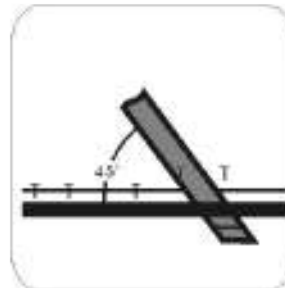
Estire las dos partes. (Figura 7.3)

Inserte la hebilla en el clip de plástico de manera tal que no se pueda salir de su posición. (Figura 7.4)



SUGERENCIA:

Recomendamos que el cinturón quede bien apretado alrededor de la pelvis. Apriételo lo más posible y que solo quepan los dedos entre el cinturón y el cuerpo. Chequee que el cinturón está correctamente abrochado y apretado. Si no es posible abrocharlo como se recomienda, contacte con su distribuidor.



Figura 7.3



Figura 7.4



Figura 7.6



Figura 7.5

7.4.3 Cómo colocarlo.

Cuando se siente en la silla, abróchese el cinturón.

Ajuste el cinturón a su cuerpo hasta que le brinde la seguridad y el confort necesarios.

Cuando no use el cinturón, manténgalo recogido para que no se enrede en las ruedas u otras partes de la silla cuando se mueva.

7.4.4 Mantenimiento

El cinturón está fabricado de fibra de poliéster y el cierre es de plástico. No requiere ningún mantenimiento pero deberá ser revisado cada mes para asegurarse de que los bordes no están deshinchados y semanalmente para asegurarse de que se ajusta bien al usuario. Si se aprecian signos de deterioro, replácelo de inmediato.

8 Inspección y mantenimiento.

8.1 Revisión diaria.

Revise los puntos siguientes antes de usar la silla. Si encuentra cualquier cosa fuera de lo normal consulte a su distribuidor autorizado de Karma.

Examine los frenos, revisando el desgaste y si existen daños o desalineamiento. Si es necesario sustituir o ajustar los frenos, debe hacerlo personal cualificado.

Revise que las empuñaduras no estén dañadas y estén unidas a los manillares de forma segura.

Revise que los antivuelcos no estén dañados y estén correctamente fijados.

Antes de usar la silla de ruedas, revise que todos los tornillos y tuercas están correctamente apretados. Revise toda la silla comprobando la existencia de daños o desgaste y, si es necesario, hágala reparar por personal cualificado. Revise que cada elemento está correctamente fijado.

Inspeccione si el funcionamiento de los frenos es correcto.

Las ruedas y neumáticos deben ser revisados periódicamente por si presentan desgaste o rotura. Deben ser sustituidos por personal cualificado.

5.1.8 Puede encontrar personal cualificado con tu distribuidor autorizado de Karma.



PRECAUCIÓN

Ante cualquier problema contacte con su distribuidor autorizado o póngase en contacto con el Servicio de Atención al Cliente.

8.2 Registro mantenimientos periódicos.

Para asegurarse de que su silla de ruedas está en óptimas condiciones llévela cada seis meses a un establecimiento especializado para que le realicen el mantenimiento.

Se le aplicará una cuota por el mantenimiento.



SUGERENCIA:

Aunque no utilice la silla en mucho tiempo, ésta debe ser igualmente sometida a mantenimiento. Límpiela regularmente para mantenerla en buen estado.

Componente	Semanalmente	Mensualmente
GENERAL		
La silla de ruedas se mueve en línea recta		V
ESTRUCTURA Y TIJERAS		
Revise la estructura en busca de pequeñas fisuras.		V
Revise si la estructura o las tijeras están torcidas		V
FRENOS		
No interfiere con los neumáticos al moverse		V
Los pivotes no están flojos ni desgastados		V
Fácil embrague	V	
La silla no se mueve al embragar	V	
ASIENTO Y RESPALDO		
Revisar rasgaduras	V	
Revisar tornillos y tuercas flojas o rotas		V
RUEDAS DELANTERAS		
Revisar que las ruedas delanteras se deslizan con suavidad		V
Revisar la rueda delantera por el deterioro en rodamientos, montura o neumático.		V
RUEDAS TRASERAS		
Ejes de extracción rápida limpios y lubricados	V	
Al levantar la silla o girarla no hay excesivo desplazamiento lateral		V
Revisar los radios de las ruedas no estén rotos ni doblados	V	
REPOSABRAZOS		
Inspeccionar si el botón para abatir el apoyabrazos tiene el anclaje en perfecto estado		V
Asegurarse de que el apoyabrazos se abate hacia atrás y que regresa a su posición adecuadamente.		V
REPOSAPIÉS		
Inspeccionar que los tornillos que facilitan el ajuste en altura de los apoyapiés están apretados.		V
RUEDAS		
Inspeccionar en busca de roturas	V	
Si son neumáticas , revisar presión de aire	V	
Revisar que la banda de rodadura sea mayor a 1mm		V
Revisar que las presiones de las ruedas estén impresas en los lados de las mismas.	V	



PRECAUCIÓN

Como en cualquier silla de ruedas, las ruedas deberán ser revisadas periódicamente para evitar grietas, desgaste, etc. En caso de aparición cambiar inmediatamente.





No mantener las ruedas con una presión adecuada reducirá la eficiencia en el frenado.



PRECAUCIÓN

Nunca desarme o modifique la estructura de su silla de ruedas ya que pueden ocurrir daños o lesiones. Además, podría invalidar la garantía.

9 OPCIONALES Y ACCESORIOS.

	
<p>Porta sueros</p> <p>Ajustes en altura desde 130cm (51") hasta 200cm (78").</p> <p>Compatible con todas las sillas de Karma.</p>	<p>Porta bombona de oxígeno.</p> <p>Talla única, compatible con todos los respaldos de la silla.</p> <p>Compatible con todas las sillas de Karma.</p>
	 <p>▲ Folded</p>
<p>Bolsa para respaldo</p> <p>Talla única.</p> <p>Compatible con todas las sillas de Karma.</p>	<p>Sujetador de recipiente plegable</p> <p>Se pliega y se puede ajustar al tamaño de contenedores de entre 6 y 10 cm de alto.</p> <p>Compatible con todas las sillas de Karma.</p>

Karma

A Better Wheelchair, A Better Fit

	
<p>Cinturón de seguridad multipropósito Compatible con todas las sillas de Karma.</p>	<p>Rueda trasera de aleación de magnesio (MG-40) con radios plateados y neumático amarillo brillante. Compatible con todas las sillas manuales de Karma.</p>
	
<p>Barras antivuelcos. Compatible con todas las sillas manuales de Karma.</p>	<p>Apoyacabezas. Compatible con todas las sillas manuales de Karma.</p>



PRECAUCIÓN

Agregar accesorios a la silla de ruedas podría alterar su estabilidad y su centro de gravedad. Estos cambios deben llevarse a cabo por personal cualificado y prescritos por su terapeuta.

10 DIÁGNOSTICO DE FALLOS.

Problemas con su silla de ruedas.

En caso de problemas con su silla de ruedas, examine las siguientes indicaciones antes de acudir a su proveedor habitual. Si ninguna de ellas sirve para resolver el problema, contacte con éste.

Problema	Puntos de revisión y acciones correctivas
La silla gira hacia izquierda o derecha	Compruebe que los neumáticos tengan la misma y correcta presión de aire. Compruebe el ángulo del soporte de la rueda delantera. Compruebe que ambas ruedas traseras están a igual distancia de la estructura del asiento
Giro lento	Compruebe que los neumáticos tengan la misma y correcta presión de aire. Compruebe que no hay tuercas ni tornillos flojos.
Rueda delantera inestable	Compruebe que los neumáticos tengan la misma y correcta presión de aire. Compruebe que no hay tuercas o tornillos flojos. Compruebe el ángulo del soporte de la rueda delantera.
Ruidos extraños	Compruebe que no hay tuercas o tornillos flojos.
Holguras en la silla	Compruebe que no hay tuercas o tornillos flojos.

Si usted no es capaz de solucionar, por sí mismo, el problema, contacte con su proveedor de Karma para que lo asista.

11 ESPECIFICACIONES.

Modelo	Ergo-Lite (KM-2501)	
Diámetro rueda trasera (")	14"	24"
Ancho Asiento (mm/in)	406mm(16")	457mm(18")
Largo Total (mm/in)	940mm(37 in)	
Ancho Total (mm/in)	570mm(22.4")	621mm(24.5")
Altura Total (mm/in)	910mm(35.8 in)	
Peso total (kg/lb)	8.3kg(18.3 lb)	8.4kg(18.5 lb)
Profundidad del asiento (mm/in)	420mm(16.5")	465mm(18.3")
Altura del asiento (mm/in)	482mm(19")	
Altura del respaldo (mm/in)	420mm(16.")	
Altura de reposabrazos (mm/in)	215mm(8.5 ")	
Longitud pantorrilla (mm/in)	350mm-400mm(13.8"-15.7")	
Largo total Plegada (mm/in)	850mm(33.5 ")	
Ancho total plegada (mm/in)	275mm(10.8 ")	
Altura total plegada (mm/in)	710mm(28 ")	
Peso máximo usuario (kg/lb)	100kg(220 lb)	

Modelo	Ergo-Lite 2(KM-2512)			
Diámetro Rueda trasera (")	20 in		14 in	
Ancho Asiento (mm/in)	406mm(16 in)	457mm(18 in)	406mm(16 in)	457mm(18 in)
Largo Total (mm/in)	930mm(36.6 in)			
Ancho Total (mm/in)	570mm (22.4 in)	610mm (24.0 in)	570mm (22.4 in)	620mm (24.4 in)
Altura Total (mm/in)	910mm(35.8 in)			
Peso total (kg/lb)	10.23kg (22.5 lb)	10.34kg (2208 lb)	8.75kg (19.27 lb)	8.86kg (19.52 lb)

Modelo	Ergo-Lite 2(KM-2512)
Profundidad del asiento (mm/in)	420mm(16.5 in)
Altura del asiento (mm/in)	482mm(19 in)
Altura del respaldo (mm/in)	420mm(16.5 in)
Altura de reposabrazos (mm/in)	215mm(8.5 in)
Longitud pantorrilla (mm/in)	350mm-400mm(13.8 in-15.7 in)
Largo total Plegada (mm/in)	690mm(27.2 in)
Ancho total plegada (mm/in)	340mm(13.4 in)
Altura total plegada (mm/in)	710mm(28 in)
Peso máximo usuario (kg/lb)	100kg(220 lb)

Test de estabilidad estática (según ISO 7176-1:1999)			
	Ergo Lite (KM-2501)	Ergo Lite 2 (KM-2512)	
Rueda trasera	14"	20"	14"
Hacia delante	16°	17.9°	18.1
Hacia atrás con las ruedas traseras bloqueadas	10.5°	10.1°	10.8°
Hacia atrás con las ruedas de atrás libres.	15°	15.5°	14.1°
Antivuelcos	11.5°	11.4°	11.9°
De costado	16°	14.3°	13.3°

-El grado de tolerancia es +0, -1°

-La prueba se realice con un dummy de 100 kg/ 220.5 lb



PRECAUCIÓN

No haga travesías por una pendiente (en ningún sentido) que supere los 7° de inclinación.

12 LIMPIEZA Y RECICLAJE

12.1 Limpieza.

Con el fin de alargar la vida de su silla de ruedas, sería conveniente limpiar la silla de ruedas regularmente, en especial después de haber sido utilizada con lluvia o nieve, aunque este uso no sea recomendable.

12.1.1 Estructura

Limpiar con un paño húmedo.

12.1.2 Tapizado

Utilizar agua tibia y un jabón suave.

Puede usarse también limpiadores de tapicería pero evite otros productos de limpieza.

12.2 Reciclaje.

A continuación enumeramos los elementos reciclables de la silla de ruedas. Debe seguirse la política en materia de reciclaje que se lleve a cabo por las autoridades locales.

Material	Nombre pieza	Método
Aleación de aluminio	Estructura	Reciclable
Plástico	Componentes modulares	Reciclable
Papel	Manual de Usuario	Reciclable

9.2.1 Muchas organizaciones a lo largo de todo el mundo aceptarían la donación de bienes usados.

9.2.2 Agradeceríamos su colaboración con los menos favorecidos y la preservación del planeta para futuras generaciones.

9.2.3 Revise la ubicación de su centro de reciclaje más cercano para entregar su silla de ruedas.

13 GARANTÍA

13.1 Número de serie

Para garantizar el servicio de post-venta y la garantía, busque en la estructura de su silla y rellene el espacio en blanco con el número de serie.

Modelo	
Número de Serie	

13.2 Política de garantía

13.2.1 Contenido y duración de la garantía.

Se garantizará la reparación, libre de costes, de los problemas originados por defectos de fabricación o componentes defectuosos dentro del período de garantía (este tipo de reparación se denominará en lo adelante: reparación de garantía).

Solo acometerá reparaciones de garantía el personal de los distribuidores de Karma.

Karma no se hace responsable de los costes de transporte incurridos en la reparación o el reemplazo de componentes.

Las piezas reemplazadas serán propiedad de karma.

13.2.2 Artículos no cubiertos por la garantía.

Anomalías que no afectan el funcionamiento y la seguridad del producto.

Daños resultantes del normal deterioro por el uso.

Problemas provocados por la falta de mantenimiento y cuidado.

Daños ocasionados por no seguir las pautas de operación de este manual.

La instalación o uso de partes y piezas no fabricadas por Karma.

Daños resultantes de su uso en entornos inapropiados.

Toda modificación o alteración no autorizada por Karma.

Daño resultante de factores externos, tales como: sustancias químicas, aceite, etc.

Desastre natural.

13.3 Karma no se hace responsable de los siguientes gastos

La reposición de piezas y partes de desgaste.

Inspección, ajuste, limpieza, etc.

Los costes de auto-inspecciones orientadas por Karma.

13.4 Responsabilidades

13.4.1 Las responsabilidades del usuario.

Cumplir exactamente las pautas de operación descritas en el presente manual.

Llevar a cabo la inspección y el mantenimiento básico periódicamente.

Llevar un registro de las inspecciones y mantenimientos básicos.

No permitir ninguna alteración, adición o modificación o el uso de partes y piezas no producidas por Karma.

Leer y comprender en su totalidad este manual.

13.4.2 Las responsabilidades de su distribuidor

Hacer uso de este manual para sensibilizar al usuario en la operación del producto y su mantenimiento.

Verificar que se han establecido las condiciones de garantía adecuadamente.

Brindar la mayor cantidad de información sobre la garantía a los usuarios así como recomendaciones para mejoras.

13.5 Condiciones

Las piezas de desgaste tales como: neumáticos, ruedas delanteras, cojines del asiento y el respaldo, etc, no están cubiertos por la garantía.

13.6 Duración de la garantía y piezas cubiertas por ésta.

Contacte con su distribuidor.

13.7 Transferencia de los derechos de garantía.

Si usted compra una silla de ruedas de Karma de segunda mano mientras se encuentra dentro de su período de garantía, lleve este manual y la silla al distribuidor donde fue comprada para su registro.

Nombre:	
Sexo:	
Fecha de nacimiento:	
Dirección:	
Modelo:	
Número de serie:	
Fecha de compra:	

14 Datos Distribuidor

Nombre establecimiento:	
Dirección y teléfono:	

Agente nacional:

KARMA MOBILITY S.L.

Email: karma@karmamobility.es

Vendido y servido por:

KARMA MEDICAL PRODUCTS CO., LTD.

<http://www.KarmaMedical.com>

E-mail:globalsales@karma.com.tw

KARMA se reserve el derecho de modificar esta información sin previo aviso.

REV.: 2015.07.1